



Lezione CO-GE

N.1

LE RILEVAZIONI: *concetti introduttivi*



rilevazioni

insieme di criteri, metodi e strumenti attraverso i quali misurare, rappresentare e interpretare i fenomeni che, in diversa misura e diversa forma, interessano la vita dell'impresa

gli strumenti di rilevazione

- **contabilità generale**
- **contabilità analitica**
- **budget**

Contabilità generale



Raccoglie con continuità un complesso di rilevazioni concernenti i fenomeni di ...
GESTIONE ESTERNA
individuandone il profilo
FINANZIARIO E ECONOMICO

operazioni di gestione



Obiettivi della CO.GE

Redazione del bilancio **il quale evidenzia:**

- ➔ **Processo di formazione del reddito rispetto ad un determinato periodo di tempo;**
- ➔ **La composizione del capitale al termine di quel periodo.**

Classificazione delle rilevazioni

- secondo lo **STRUMENTO**
- secondo il **MOMENTO**
- secondo l'**OGGETTO**

secondo lo strumento

- **CONTABILI** si utilizza **IL CONTO** e le relative metodologie contabili
- **EXTRA - CONTABILI** si ricorre a strumenti (**tabelle, grafici**) relativi a metodologie statistiche

 **secondo il momento**

- **antecedenti**
- **concomitanti**
- **susseguenti**

secondo l'oggetto

- **Elementari**

(variazioni di oggetti semplici)

- **Sistematiche**

(variazioni di oggetti semplici che compongono un oggetto complesso)

la contabilità generale

➔ rilevazione sistematica

*"studia un oggetto complesso
- il reddito -,*

*si parla di sistema del
reddito"*

➔ concomitante e susseguente

➔ contabile *"si usa il conto"*

Terminologia dei conti



Dare ed Avere non hanno alcun significato

*...apertura, movimentazione,
saldo, chiusura...*

oggetto

DARE

AVERE

100 euro

300 euro

SA 200 euro

**AVERE > DARE = SALDO AVERE
(sezione DARE) e viceversa**

Addebitare per 300 Euro, Accreditare per 100 Euro, determinarne il saldo

| DARE | Cassa | AVERE |
|-----------------|--------------|--------------------|
| 300 euro | | 100 euro |
| | | SD 200 euro |

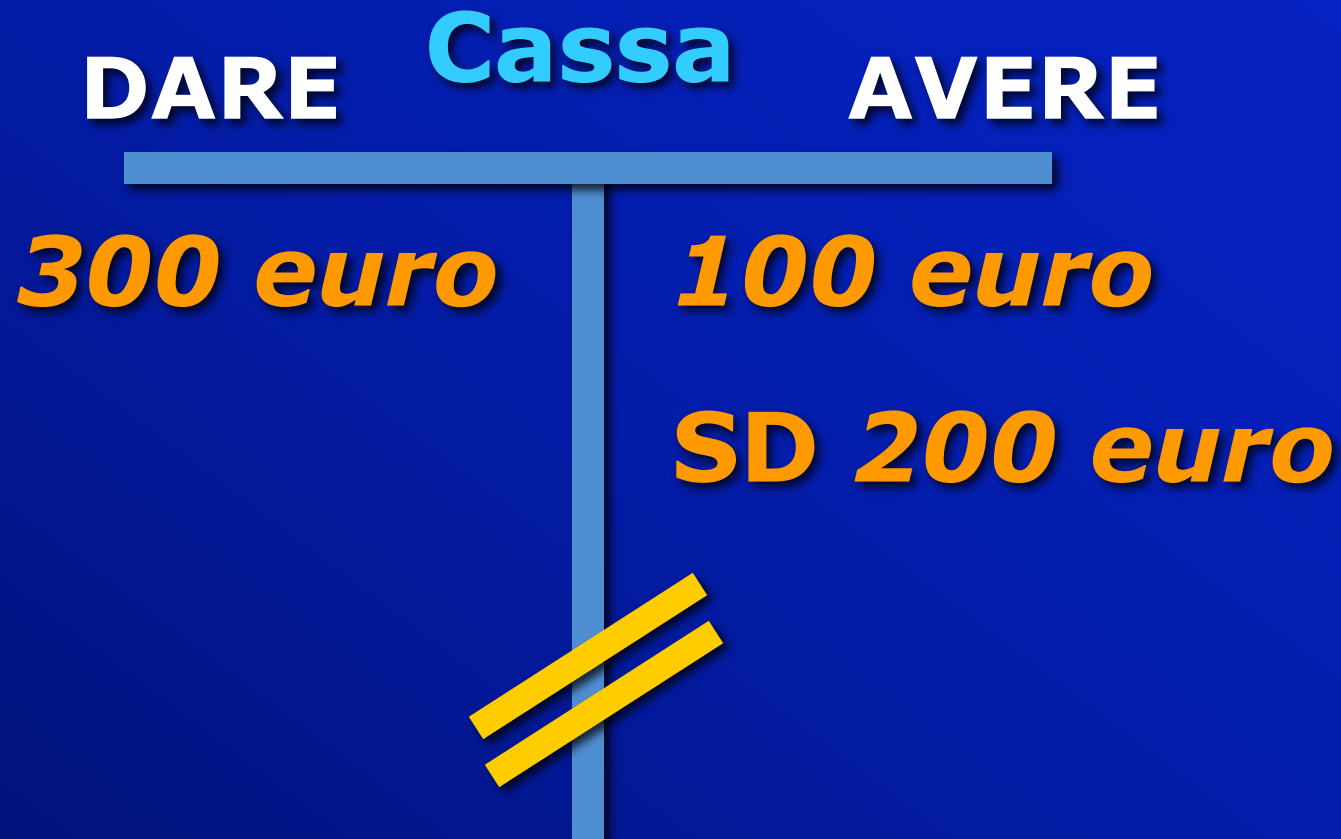

D > A = SALDO DARE



Ragioniamo sul

CONTO CASSA

**immaginando una
consistenza iniziale**

Convenzionalmente se assegnamo ...

- **SEGNO POSITIVO (+)**
alla consistenza iniziale e
alle entrate (VF+)
- **occorre assegnare SEGNO**
NEGATIVO (-)
alle uscite (VF-)

Per convenzione ...

- La consistenza iniziale e le entrate di cassa (variazioni attive) si registrano nella sezione DARE del conto cassa.

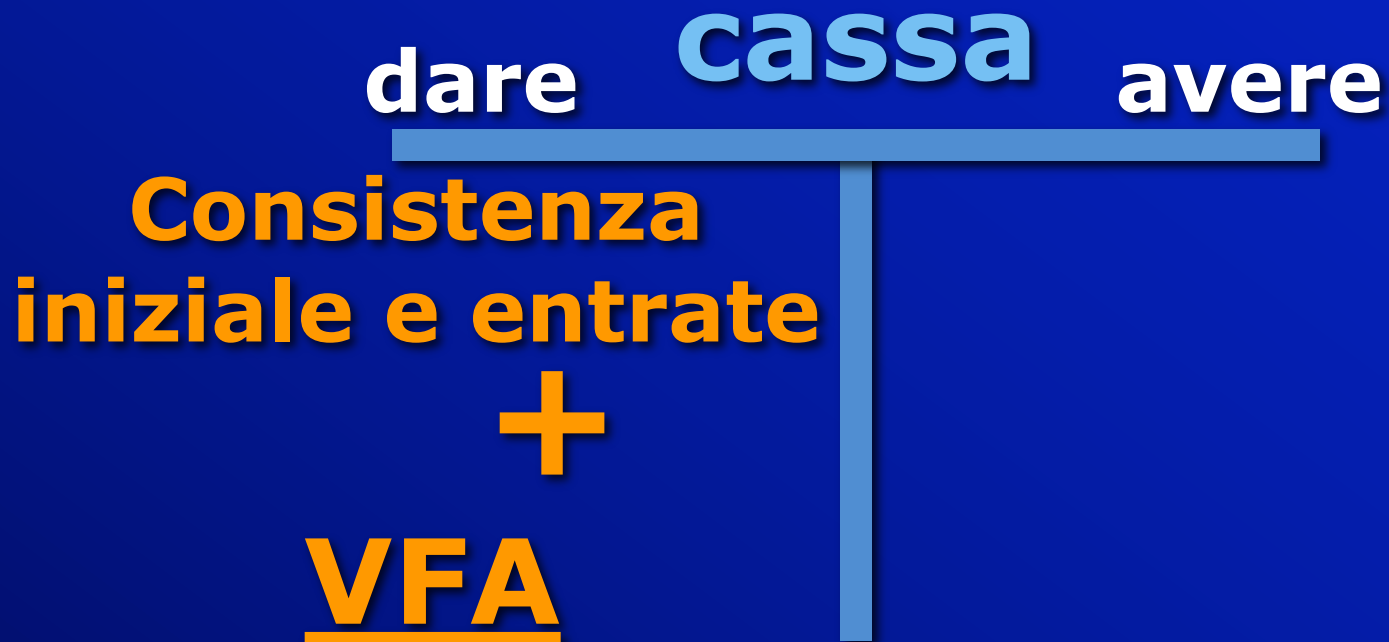

Di conseguenza ...

- Le uscite (variazioni passive) si registreranno nella sezione **AVERE** del conto cassa



1. consistenza iniziale 10 euro
2. entrata per 100 euro
3. uscita per 80 euro

| dare | cassa | avere |
|------|-------|--------|
| 10 | | 80 |
| 100 | | |
| + | | |
| | | SD- 30 |

1. consistenza iniziale 30 euro
2. entrata per 120 euro
3. uscita per 180 euro

| dare | banca | avere |
|--------|-------|-------|
| 30 | | 180 |
| 120 | | |
| + | | - |
| SA. 30 | | |

Riassumendo **IL CONTO E'...**

... un insieme di scritture, mediante le quali si mette in evidenza, rispetto ad un determinato OGGETTO, e con riferimento ad un certo PERIODO DI TEMPO:

- **Saldo iniziale**
- **Variazioni attive e passive**
- **Saldo finale**

lo strumento: il conto



**il metodo:
la partita doppia**

LA PARTITA DOPPIA: i presupposti

1. ogni fatto può essere visto sotto due aspetti

- **originario (fin)/ derivato (eco)**

2. per ogni aspetto posso usare una serie di conti

3. questi conti hanno funzionamento opposto

esempio

...acquistare beni...

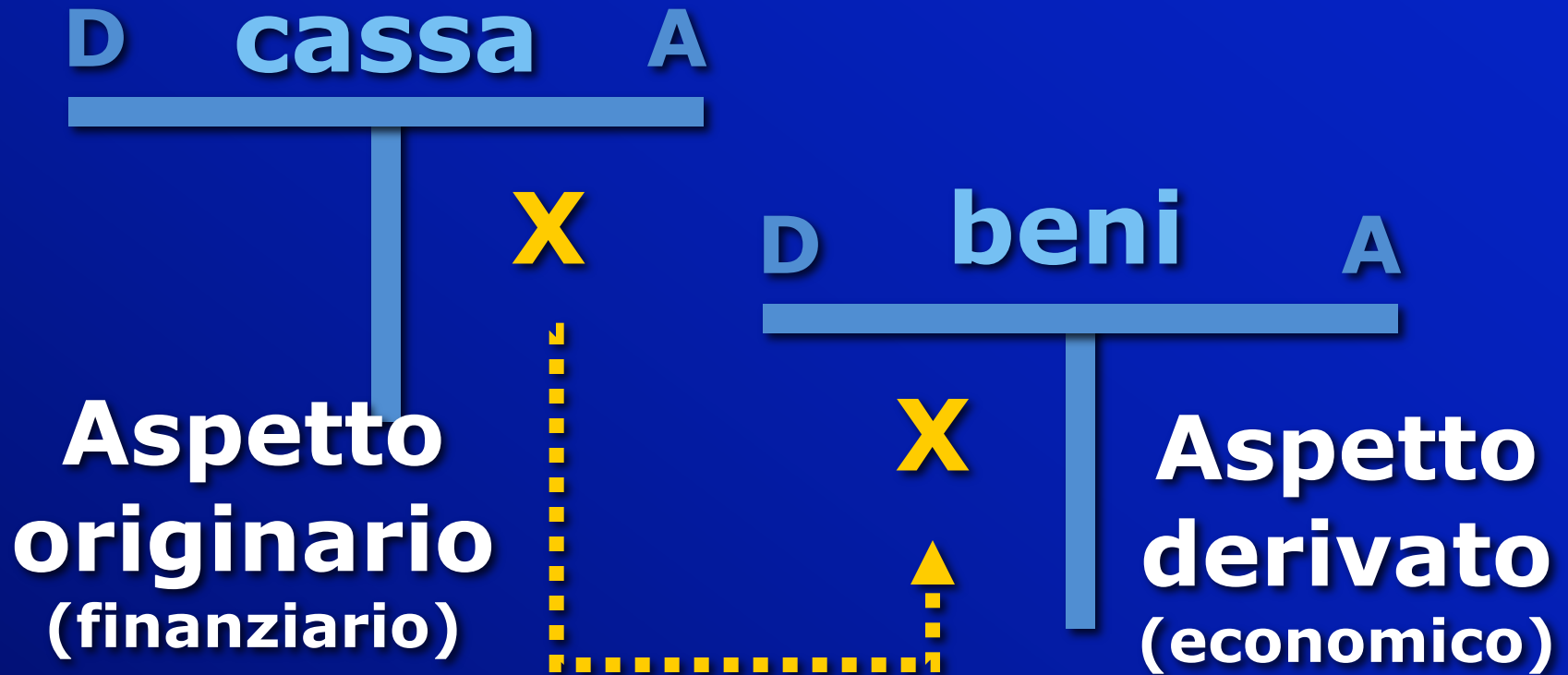

esempio

...vendere beni...

D cassa A



Y



**Aspetto
originario
(fin)**

D beni A





Y



**Aspetto
derivato
(eco)**



...i principi fondamentali della PD

-  **Tot. addebitamenti = Tot. accreditamenti**
-  **Tot. eccedenza dare = Tot. eccedenza avere**
-  **...se si accolgono tutti i saldi dei conti in un unico conto, questo risulta spento..., con saldo, cioè, pari a zero**

esempio

Vendita di beni valore 100 euro

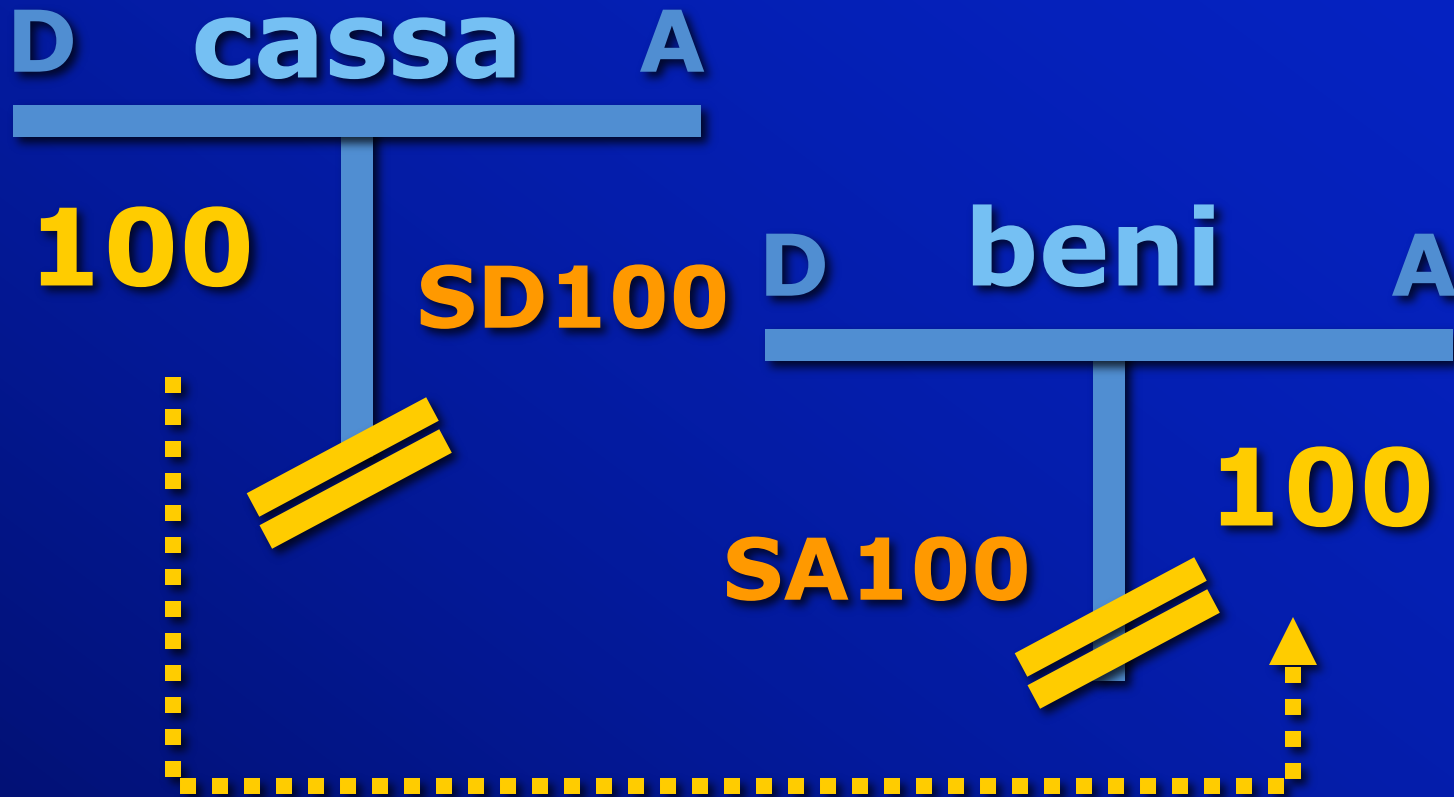

1. Tot.addebitamenti = Tot. accreditamenti
2. Tot.eccedenza dare = Tot. Eccedenza avere
3. Il conto risulta spento..., con saldo, cioè, pari a zero

contabilità generale è...

- ✓ insieme di **rilevazioni contabili**
- ✓ descrive i fatti di gestione esterna usando le regole proprie del **metodo della partita doppia**
- ✓ utilizza la logica del **sistema del reddito**

I conti finanziari

Dare

Avere

**Var.
Finanziarie +**

**Var.
Finanziarie -**

CONTI BIFASE

sono variazioni finanziarie ...

VF+



- Entrate di cassa
- Aumento di crediti
- Diminuzione di debiti

VF-



- Uscite di cassa
- Aumento di debiti
- Diminuzione di crediti

...i conti economici

- ➡ componenti negativi di reddito: *costi* ($Ve-$)
- ➡ componenti positivi di reddito: *ricavi* ($Ve+$)

C/economici di reddito

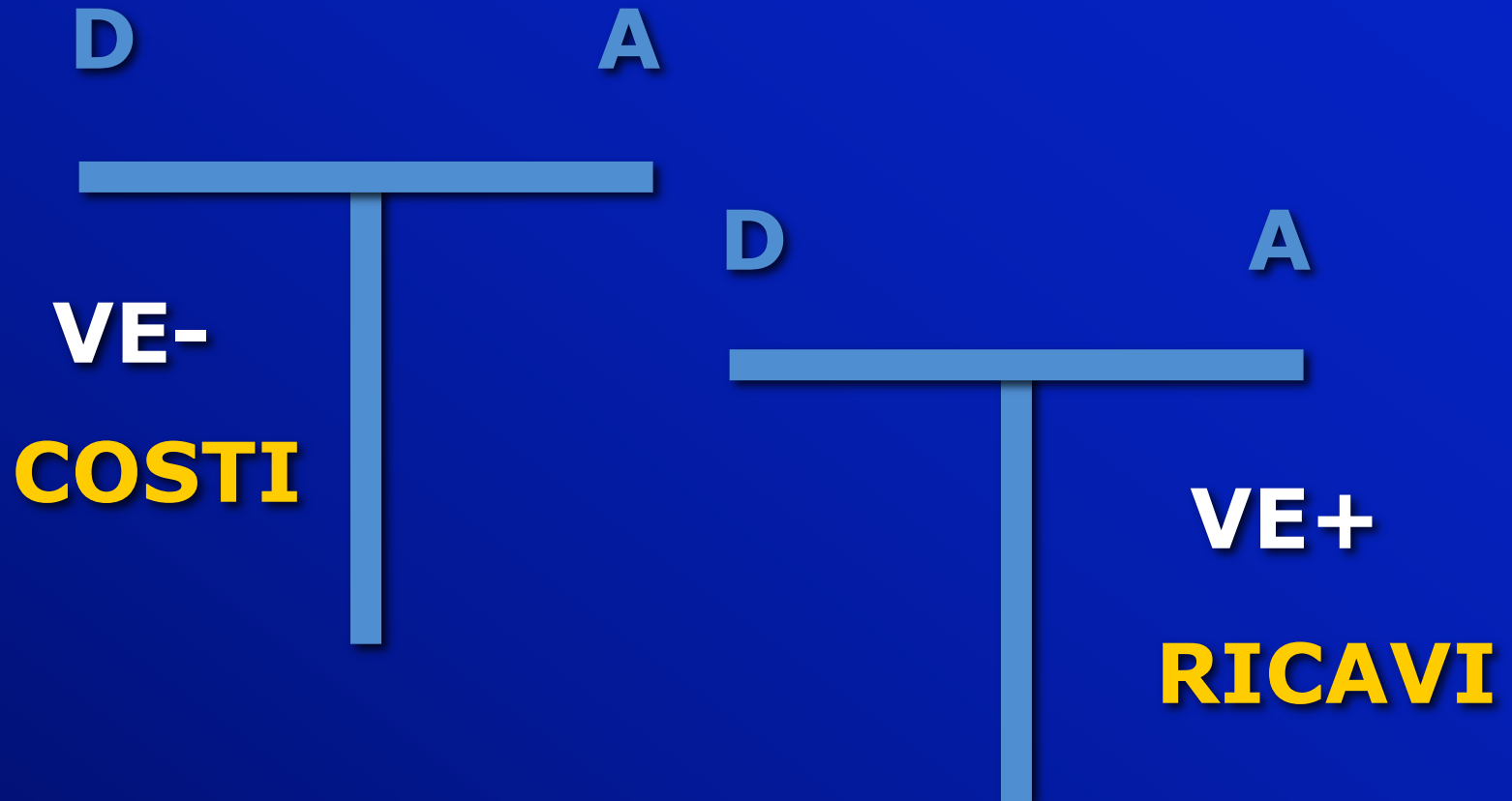

CONTI UNIFASE

 **questi conti hanno
funzionamento opposto**

Il funzionamento OPPOSTO

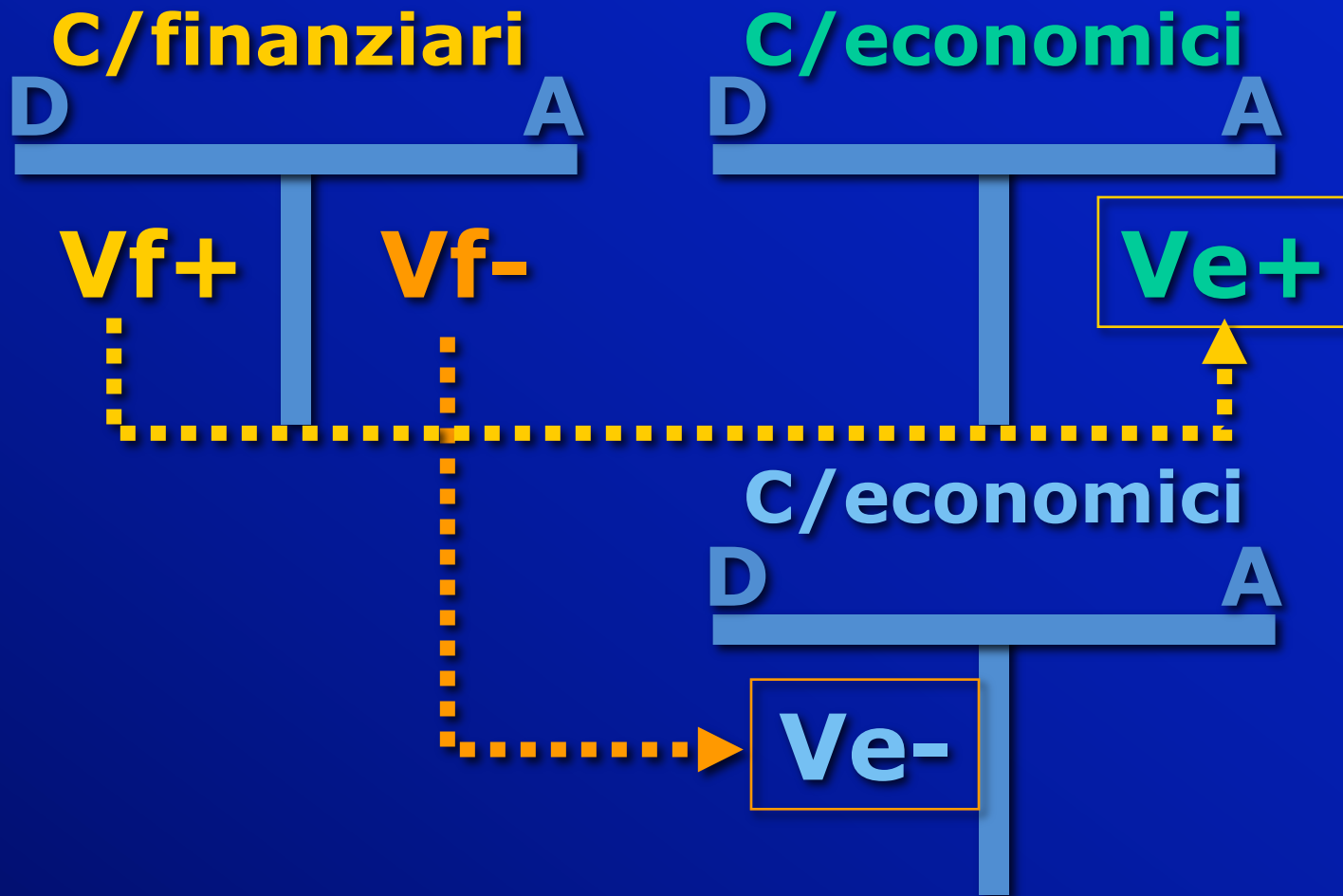

Pagati con assegno bancario 100 euro per acquisto di merci

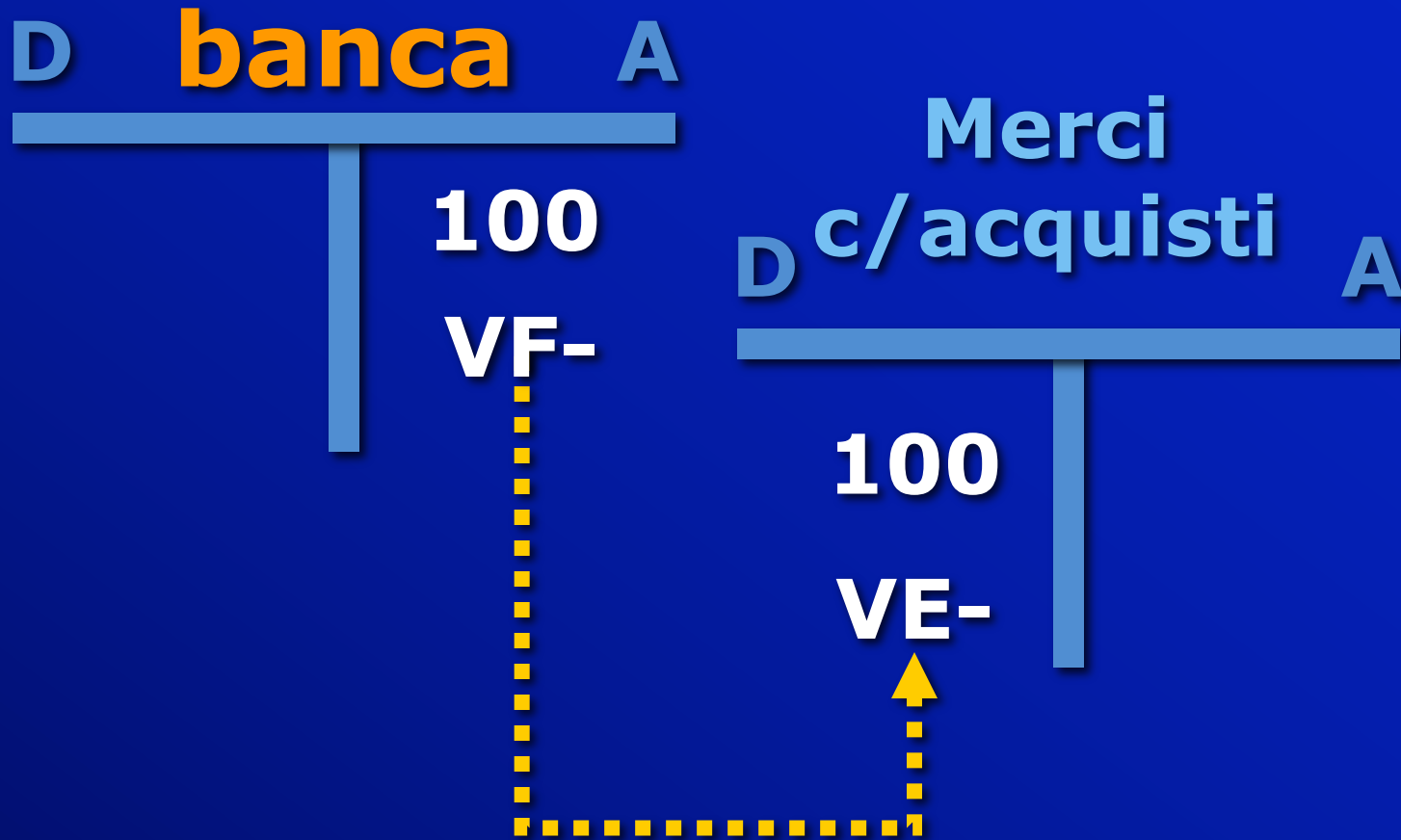

Acquistate merci per 100 euro pagamento a 30 gg

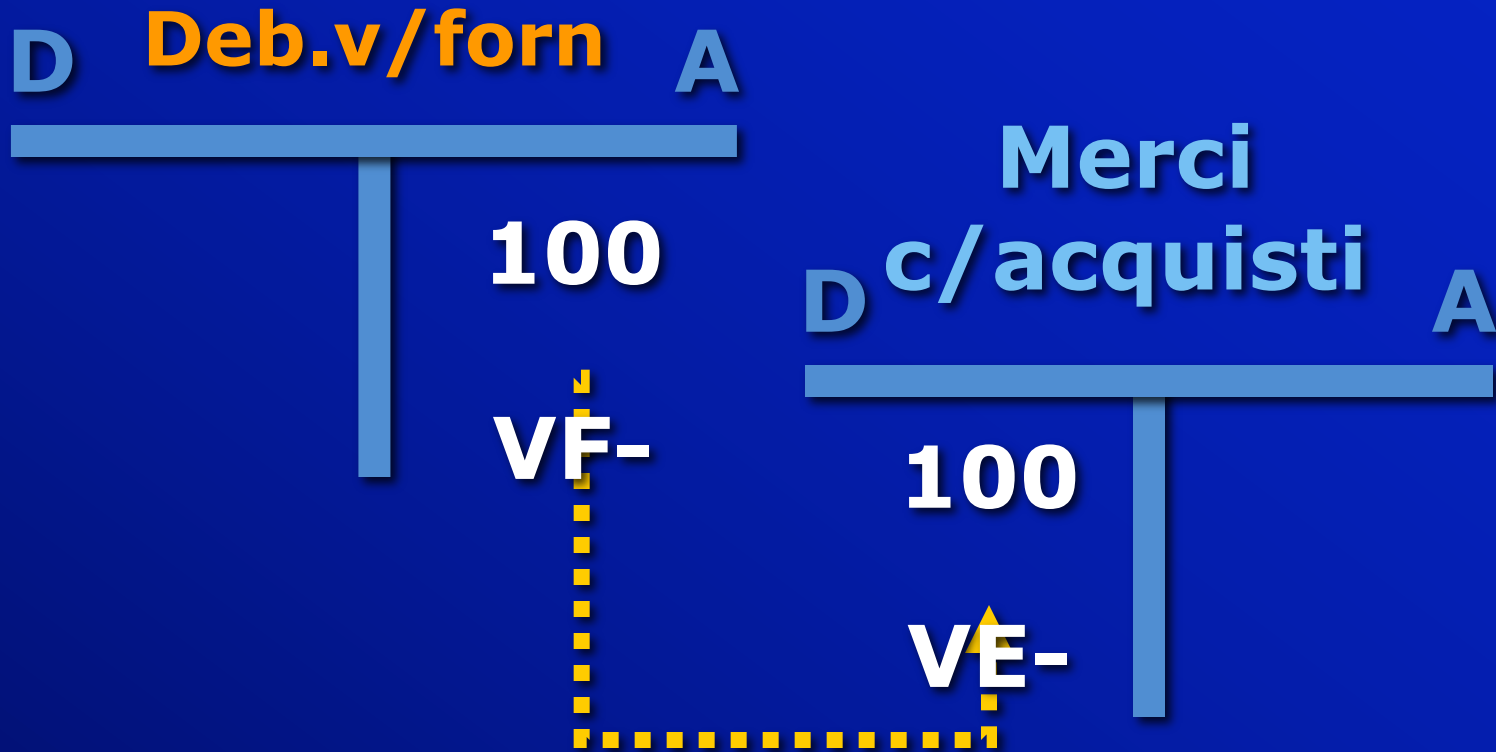

Riscossi in contanti 100 euro per vendita di prodotti

