

MATERIALI



UNIVERSITÀ
DEGLI STUDI
FIRENZE
DIDA
L'IMPARIAMENTO DI
ARCHITETTURA

**DESIGN
CAMPUS**

Master in Interior Design 2019/2020
MODULO 4 - INTERIOR DESIGN
PROF. GIADA CERRI

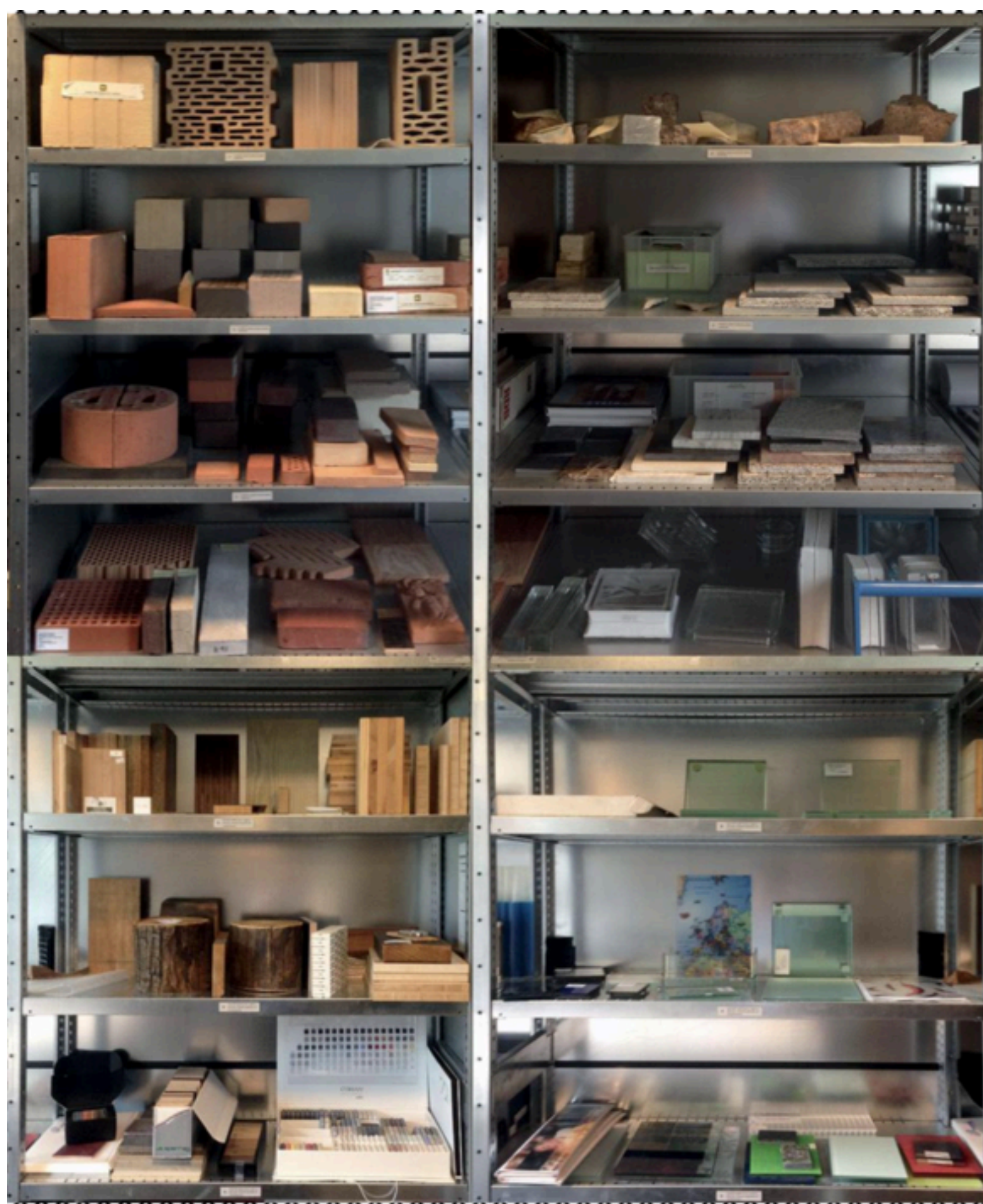

MATERIALI PER GLI INTERNI



UNIVERSITÀ
DEGLI STUDI
FIRENZE
DIDA
L'IMPAGNAMENTO DI
ARCHITETTURA

**DESIGN
CAMPUS**

Master in Interior Design 2019/2020
MODULO 4 - INTERIOR DESIGN
PROF. GIADA CERRI

“Dire che il materiale rappresenta il mezzo necessario e sufficiente per la realizzazione architettonica non basta.

Esso è qualche cosa di più: è la materia di cui si serve la fantasia dell'architetto per pensare architettonicamente e come tale ha influenze evidenti nelle conseguenze formali”

– Giuseppe Pagano, 1931





“È elemento di godimento estetico l'esatta levigatezza di una larga parete di marmo o la perfezione di una finestra in duralluminio, è pieno di accenti di moderna dissonanza l'accostamento del ferro rigido e infrangibile al vetro fragile e trasparente, è sorgente di commozione estetica intensa e completa una larga e maestosa parete di mattoni vetrificati o di lastre di travertino o di piastre metalliche”.

– Giuseppe Pagano, 1931

CLASSIFICAZIONI

TIPOLOGIA DEI MATERIALI

- **Naturali**
- **Artificiali**

TIPOLOGIA DEI MATERIALI

- **Naturali**

- ◆ Legno

- ◆ Pietra

- ◆ Ceramica (senza processo chimico e industriale)

- ◆ Fibre naturali

TIPOLOGIA DEI MATERIALI

- **Artificiali**

- ◆ Vetro

- ◆ Plastica

- ◆ Metallo

- ◆ Resine

- ◆ Ceramiche (con processo industriale e chimico)

MATERIALI E APPLICAZIONI

- Pavimenti
- Pareti
- Soffitti
- Partizioni
- Arredo

PAVIMENTI

|

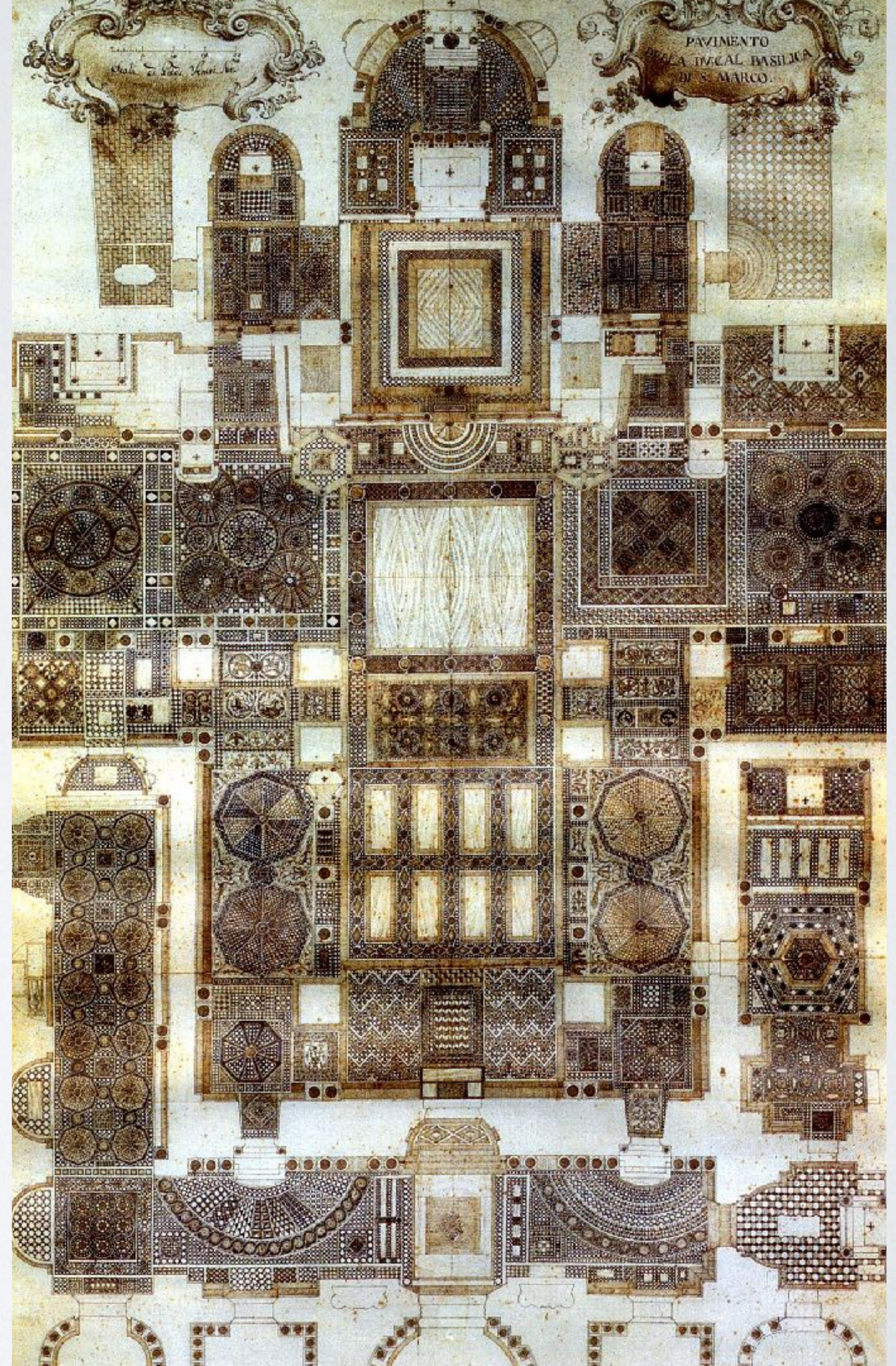

MATERIALI - PAVIMENTI

- Parquet
- Ceramica
- Materiali naturali
- Continui
- Pietra naturale
- Vetro
- Metallo
- Moquette
- Plastici

PARQUET

- MASSELLO



- PREFINITO



CLASSIFICAZIONE TECNICA

Ecco i principali criteri di classificazione:

Massa volumica al 12% di umidità (kg/mc): indica il grado di pesantezza del legno. Fino a 500 è considerato leggero, pesantissimo oltre i 950 kg/mc.

Ritiro volumetrico: è la variazione del legno causata dalla cessione di umidità (indicata da un valore percentuale).

Stabilità dimensionale: è il grado (%) in cui un elemento mantiene le sue dimensioni se esposto a condizioni estreme di temperatura e umidità.

Durezza: misurata in kg/mm², indica la resistenza alla penetrazione. Oltre i 4,0 è considerata elevata.

Durabilità: è la capacità del legno di resistere alla degradazione dovuta all'attacco di funghi e microrganismi; è misurata in percentuale.

Chiare: abete, acero francese e canadese, rovere, faggio, frassino, larice, rovere naturale e sbiancato.

Brune: iroko, afromosia, teak siam, cabreuva, olivo, noce nazionale, acacia, muhuhu, rovere anticato.

Rosse: acero rosa, ciliegio, doussié dell’Africa e dell’Amazzonia, merbau, cabreuva vermelha, sirari e padouk.

Scure: rovere di Slavonia, wengé-panga, larice europeo scuro, cabreuva, mutenye, ipè lapacho, mutenye, jatoba.



ROVERE



Mirra



Greige

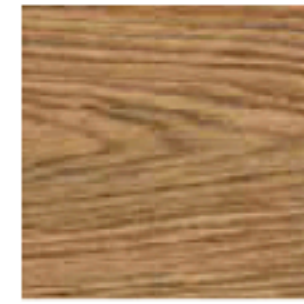

Terra d'Ombra



Testa di Moro



Maggese



Nobile



Arenaria



Coloniale

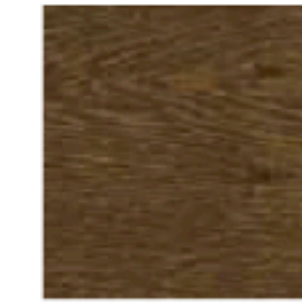

Martora



Pergamena



Tabacco Tostato



Pasta di Meliga



Falcone



Selce



Vigogna



Visone Argentato

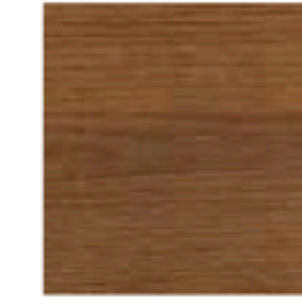

Noce di Cocco



Seme di Amaranto



Marzapane



Piuma Argento



Marrone Perlato



Caribou



Pan di Zenzero

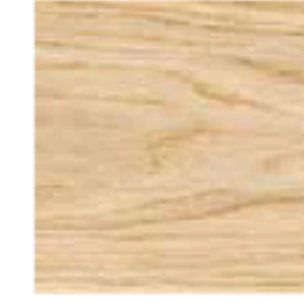

Macadamia

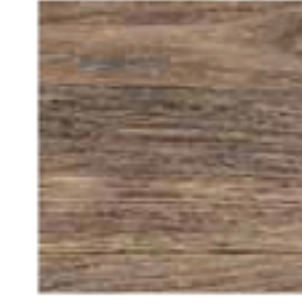

Como d'Alce

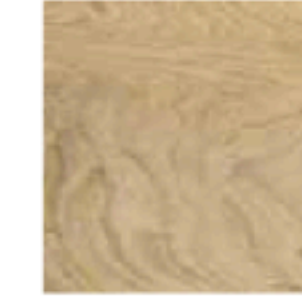

Pepe Bianco



Naturale



Splga d'Oro



Becco di Piombo



Angora



Botte Antica



Crema



Malto



Cognac



Cemento



Creta



Cuoio



Notte



Nocciola



Canapa

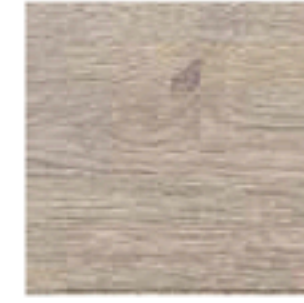

Melange

NOCE

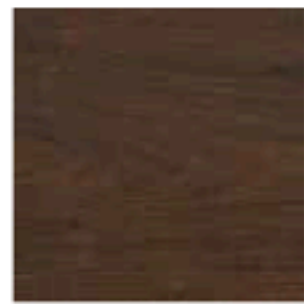

Vestre di Monaco



Zibellino

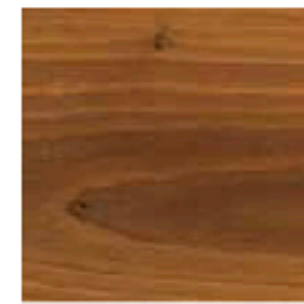

Foglia di Tabacco

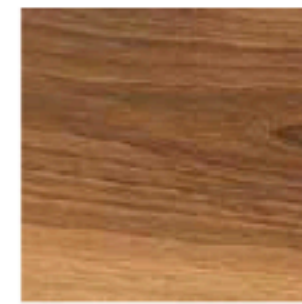

Cammello

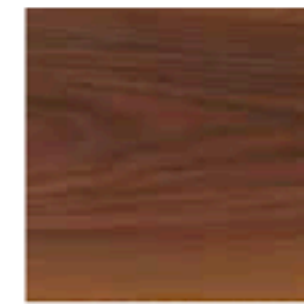

Bruno di Marte



Naturale

Formati e disegni

La scelta dell'essenza e del colore sono solo il primo passo. Formati e disegni differenti per diversi schemi di posa moltiplicano ulteriormente le possibilità di creare un parquet unico e personale.

The choice of species and colour is only the first step. Different formats and designs for different laying patterns further increase the possibilities for creating a unique and personal parquet.

Die Wahl der Holzart und der Farbe ist nur der erste Schritt. Unterschiedliche Formate und Designs für verschiedene Verlegungsschemen bereichern die Möglichkeiten zur Erschaffung eines einzigartigen und personalisierten Parketts weiterhin.

LARGHEZZA

Width - Breiten

400

TAVOLA ROVERE

200

TAVOLA ROVERE THERMO
TAVOLA ROVERE

190

TAVOLA NOCE

160

TAVOLA ROVERE THERMO
TAVOLA ROVERE - TAVOLA NOCE

140

TAVOLA ROVERE

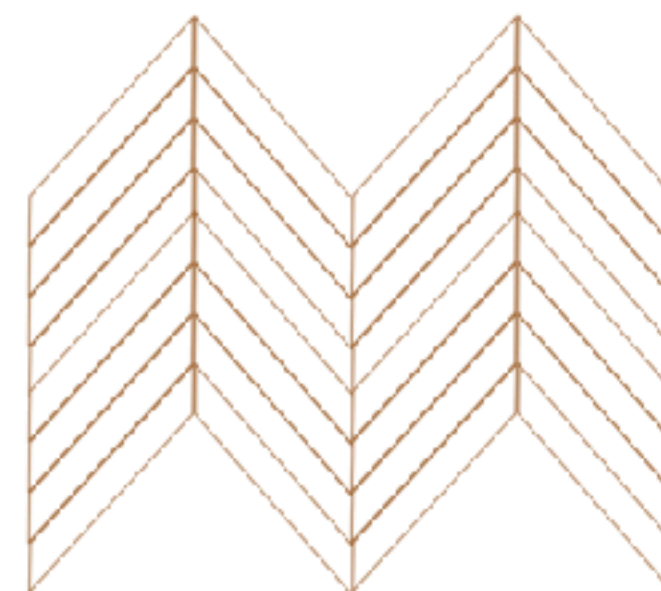

SPINA 45

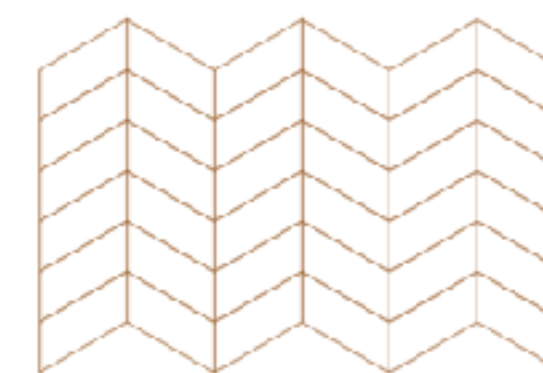

SPINA CORTA



ESAGONO



SPINA PER ESAGONO

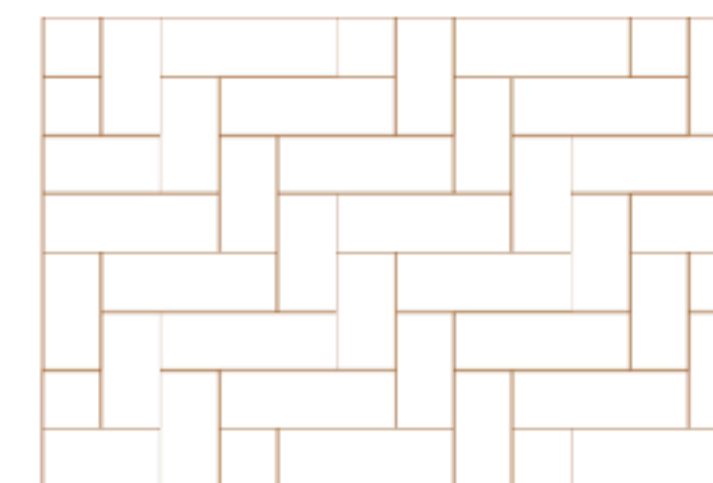

PATTERN 180

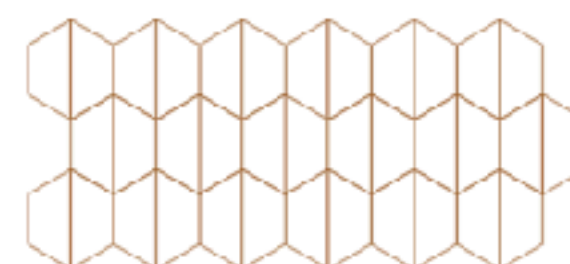

TRAPEZIO



LISTELLO

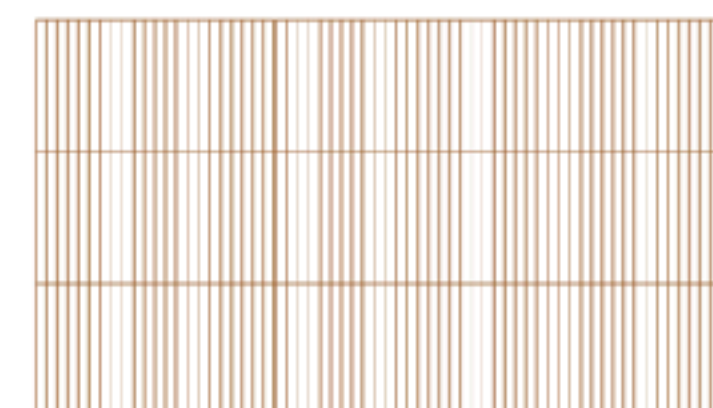

PARALLELO

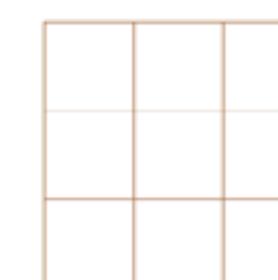
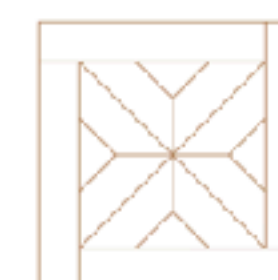
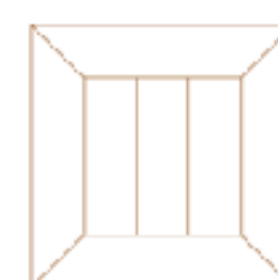
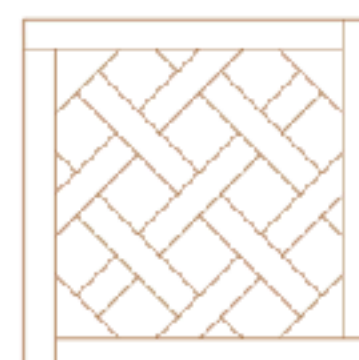

QUADROTTE

TECHNICAL SPECIFICATIONS
TECHNISCHE DATEN

Dati tecnici

TAVOLA ROVERE

TAVOLA 3 STRATI
CONTROBILANCIATA
IN DERULLATO DI ABETE

3-LAYER PLANK
BACKED
WITH UNROLLED FIR

DREISCHICHTDIELE
GEGENZUG
AUS GESCHÄLTEM FICHTENHOLZ



TAVOLA ROVERE

TAVOLA 3 STRATI
CONTROBILANCIATA
IN ABETE

3-LAYER PLANK
BACKED
WITH FIR

DREISCHICHTDIELE
GEGENZUG
AUS FICHTENHOLZ

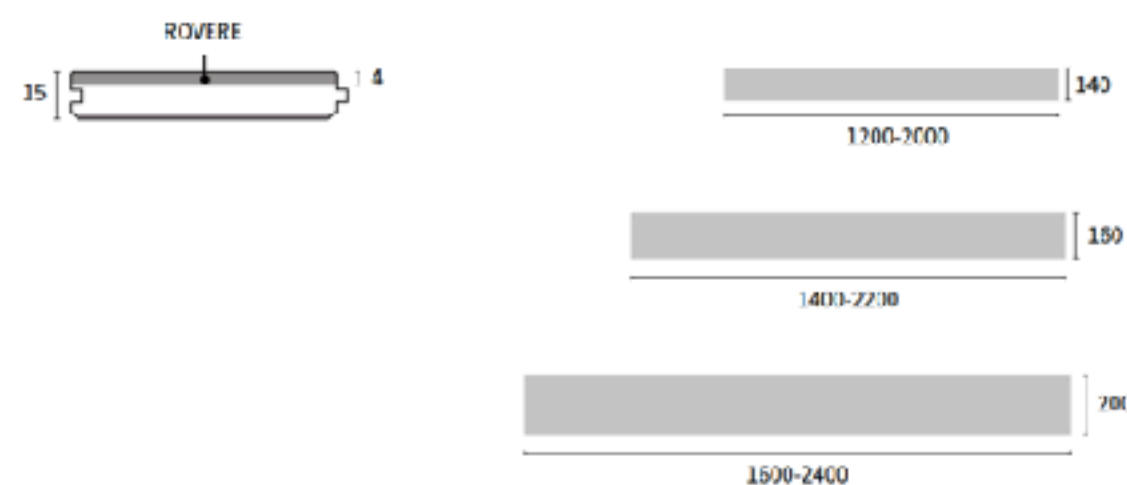

TAVOLA ROVERE THERMO

TAVOLA 3 STRATI
CONTROBILANCIATA
IN DERULLATO DI ABETE

3-LAYER PLANK
BACKED
WITH UNROLLED FIR

DREISCHICHTDIELE
GEGENZUG
AUS GESCHÄLTEM FICHTENHOLZ

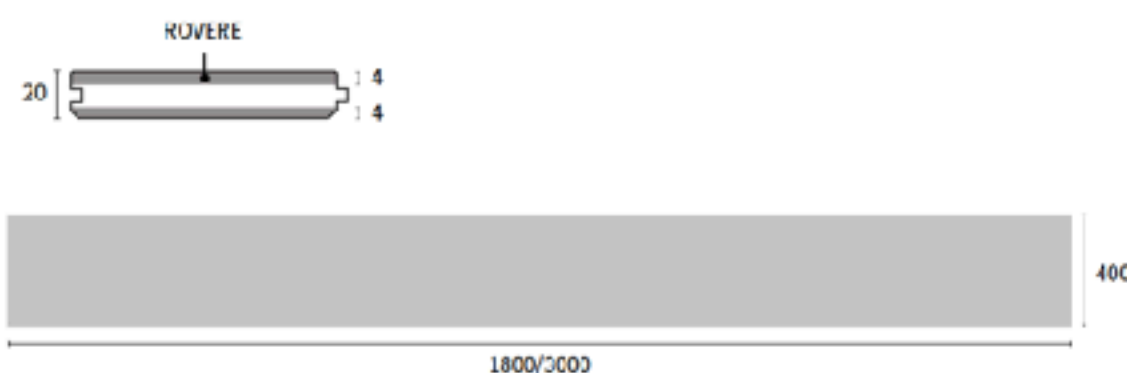

TAVOLA NOCE

TAVOLA 3 STRATI
CONTROBILANCIATA
IN DERULLATO DI ABETE

3-LAYER PLANK
BACKED
WITH UNROLLED FIR

DREISCHICHTDIELE
GEGENZUG
AUS GESCHÄLTEM FICHTENHOLZ



SPINA 45

3 STRATI
CONTROBILANCIATA
IN DERULLATO DI ABETE

3-LAYERS
BACKED
WITH UNROLLED FIR

3 SCHICHTEN
GEGENZUG
AUS GESCHÄLTEM FICHTENHOLZ

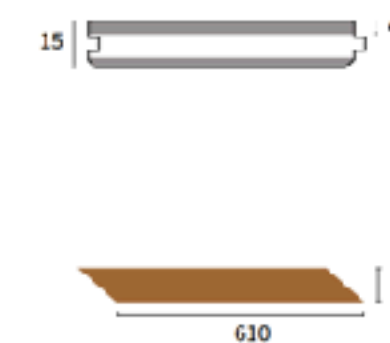

SPINA CORTA

2 STRATI CON SUPPORTO
IN MULTISTRATO DI BETULLA

2-LAYERS
BIRCH PLYWOOD SUPPORT

2 SCHICHT AUFBAU
TRÄGERPLATTE AUS BIRKE MEHRSCICHT

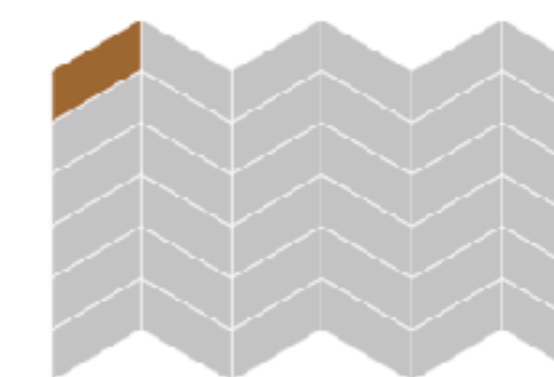
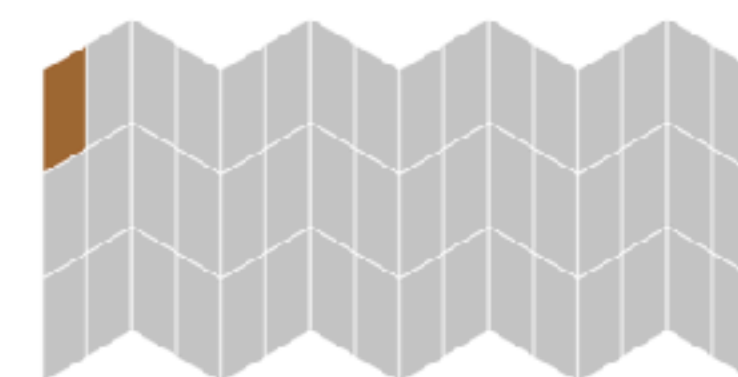
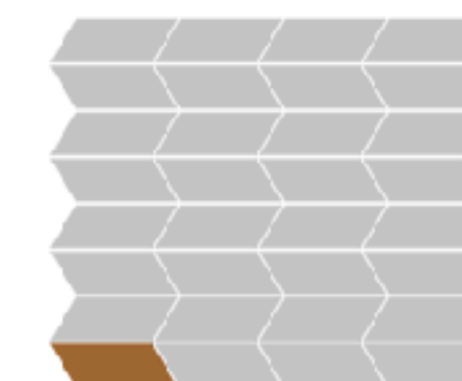
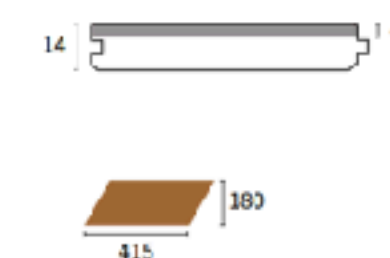

SPINA PER ESAGONO

3 STRATI
CONTROBILANCIATA
IN DERULLATO DI ABETE

3-LAYERS
BACKED
WITH UNROLLED FIR

3 SCHICHTEN
GEGENZUG
AUS GESCHÄLTEM FICHTENHOLZ

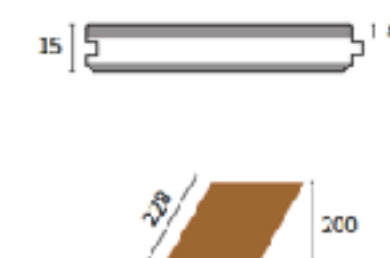

ESAGONO

2 STRATI CON SUPPORTO
IN MULTISTRATO DI BETULLA

2-LAYERS
BIRCH PLYWOOD SUPPORT

2 SCHICHT AUFBAU
TRÄGERPLATTE AUS BIRKE MEHRSCICHT

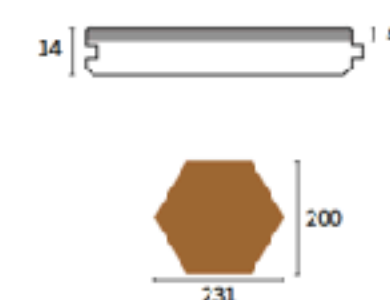

LAMINATO





PARQUET vs LAMINATO

- DIFFERENZE DI POSA E COSTI

PARQUET : incollato, flottante. Posa da 15,00 ai 20,00 € al mq

LAMINATO : flottante. Posa da 8,00 ai 12,00 € al mq.

- DIFFERENZE DI QUALITA' E COSTI

PARQUET: solo alta qualità, costi variabili da 35,00 ai 150,00 € al mq

LAMINATO: prodotto di bassa gamma dai 7,00 ai 12,00 € al mq, prodotto di alta gamma con alta resistenza dai 20,00 ai 40,00 € al mq

- MANUTENZIONE

PARQUET: poco resistente ai graffi, necessità di protezione con vernici o oli. Manutenzione continua per preservarne le qualità.

LAMINATO: buona resistenza ai graffi, manutenzione semplice con panni antipolvere, non necessita di vernici. Lavaggio con poca acqua

CERAMICHE



CERAMICHE

QUANTI TIPI DI CERAMICA ESISTONO?

Esistono diverse tipologie di ceramica in base alla natura della pasta, ovvero:

le **ceramiche a pasta compatta**, caratterizzate da una bassa porosità e da un'alta resistenza ai graffi, oltre che da ottime doti di impermeabilità; tra questa classificazione si fanno rientrare i **gres** e le **porcellane**;

le **ceramiche a pasta porosa**, caratterizzate da un impasto tenero e assorbente, oltre che da una bassa resistenza ai graffi; tra questa classificazione rientrano le **terraglie**, le **maioliche** e le **terracotte**.

CERAMICHE

CORPO CERAMICO	RIVESTIMENTO	CLASSE CERAMICA
Colorato	No	Terracotta
Colorato poroso	Patina Vetrina Ingobbio Smalto Smalto Turchese	Figulina Terracotta invetriata Terracotta ingobbiata Maiolica Faenza silicea
Colorato compatto	Con o senza	Gres
Bianco poroso	Con o senza	Terraglia
Bianco compatto	Con o senza	Porcellana

QUALI SONO I PRODOTTI DERIVATI DALLA LAVORAZIONE DELLA CERAMICA E QUALE È IL LORO IMPIEGO?

- le ceramiche tradizionali impiegate nell'edilizia;
- le ceramiche da rivestimento e da copertura;
- le ceramiche strutturali;
- le ceramiche per i sanitari.

PIASTRELLE - CERAMICHE

- ✦ piastrelle non smaltate (cotto, gres rosso, clinker, gres porcellanato);
- ✦ piastrelle in monocottura (rossa, bianca e clinker);
- ✦ piastrelle in bicottura (maiolica);
- ✦ piastrelle in cotto forte e in terraglia.

QUALI SONO LE PRINCIPALI TIPOLOGIE DI CERAMICA
IMPIEGATE IN EDILIZIA?

- Cotto
- Maiolica
- Ceramica smaltata
- Gres

STORIA DELLA PIASTRELLA - CERAMICHE

30x30

Negli anni '80 e '90 il formato classico per una piastrella era il 30x30, lo standard del settore per i pavimenti, ed il 20x20 a rivestimento.

40x40

A fine degli anni '90 si afferma il 40x40 ed 45x45 come alternativa, più costosa, al 30x30 a pavimento che arriva a diffondersi anche negli appartamenti mano a mano che il prezzo scende.

60x60

I primi 10 anni del nuovo secolo vedono l'arrivo e la progressiva diffusione del 60x60.

Dapprima questo sembra un formato enorme e per pochi, ma in pochi anni si afferma come il nuovo standard abbinato al 30x60 a rivestimento, altro formato che va a sostituire il "solito" 20x20.

75x75 e altri formati gres

Dal 2010 iniziano ad essere utilizzati formati più grandi a pavimento: il 75x75 e l'80x80 non sono più "prototipi" costosissimi, ma raggiungono prezzi vicini al 60x60 e vengono proposti e scelti per le abitazioni.

Oggi si va dal formato 10x10 cm fino a maxi formati per es. 120x360 cm. Fino a 10 anni fa i formati 60x60 e superiori rappresentavano il 5% della produzione.

PIETRA NATURALE



PIETRA NATURALE

- Granito
- Arenaria
- Ardesia
- Marmo
- Porfido
- Pietrame

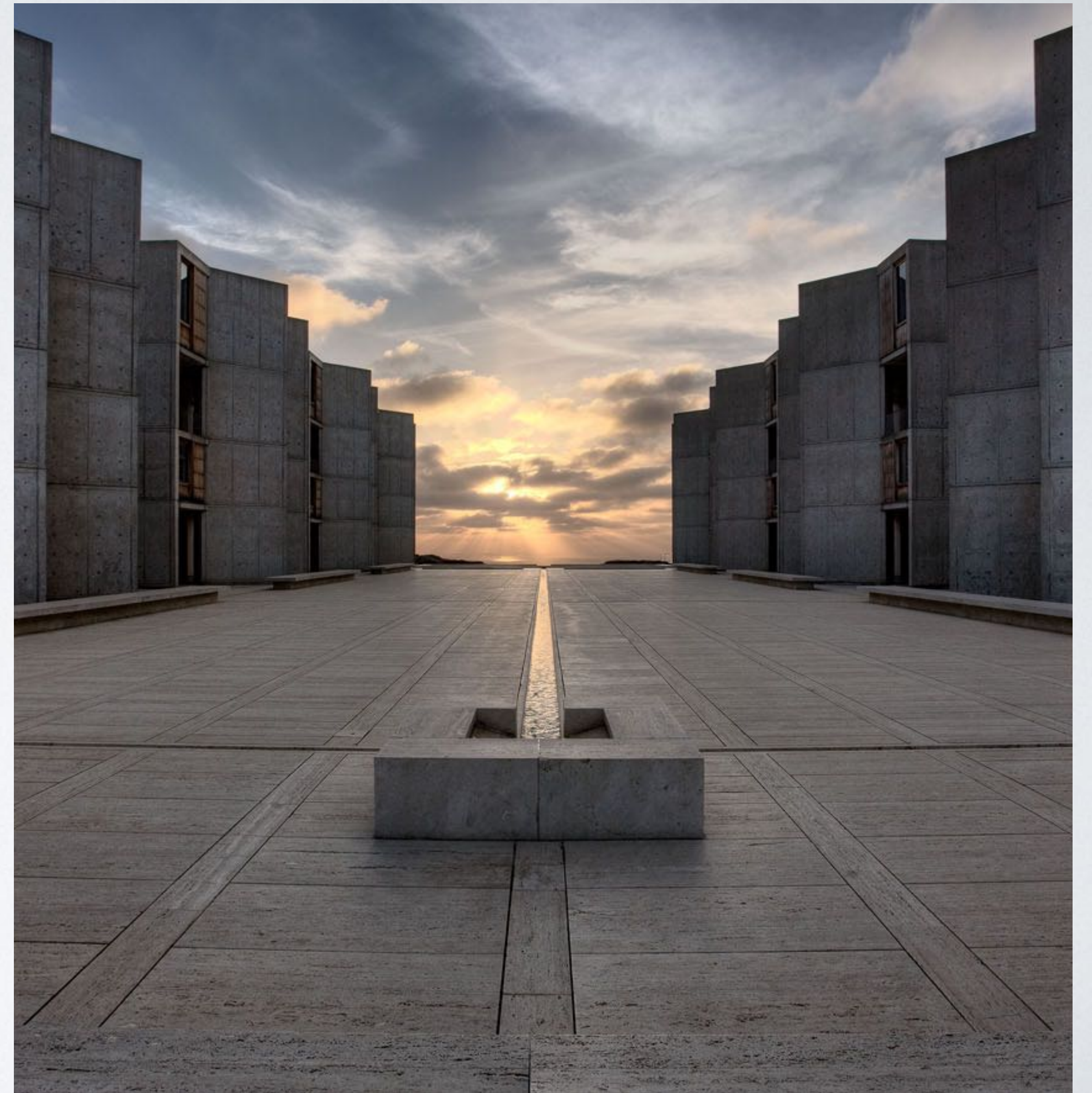



MARBLE CLADDING AT THE MUSEO DI CASTELVECCHIO,
VERONA, ITALY. (CARLO SCARPA, ARCHITECT, 1945-56)

MAR 1998

QUALI SONO I VANTAGGI E GLI SVANTAGGI DELLA PIETRA NATURALE?

Pro

Buona resistenza con aggressioni esterni (agenti atmosferici)
usura e calpestio

Contro

graffi e macchie

Formazione di licheni e muschi

PAVIMENTI CONTINUI



- Seminato alla veneziana (o terrazzo)
- Resina
- Cemento
- Argilla cruda
- Ceramica continua
- Linoleum



PLASTICI



- PVC
- Vinile (LVT)



METALLO



Photo by Heidi Lerkenfeldt for Planium Srl



METALLO

VETRO



MOQUETTE



NORME ANTISCIVOLO PAVIMENTI

Riferimenti normativi - ASTM, DIN ed ISO

- Resistenza allo scivolamento indicato nel par. 8.2.2 del D.M. 236/89
- Standard più utilizzato in Europa: Norma tedesca DIN 51130

ELEMENTI DA TENERE IN CONSIDERAZIONE



- Tipo di posa e stato del sottofondo
- Caratteristiche termoigrometriche
- Destinazione d'uso
- Risultato finale

PARETI

||



INTONACO



ESIGENZE DIVERSE - **INTONACO**

- Intonaci tradizionali
- Maggior protezione dal fuoco
- Contrastare l'umidità sui muri
- Aumentare il volume nella presa
- Effetti particolari
- Colorare direttamente la parete



RASATURA - INTONACO



RIVESTIMENTI CERAMICI



RIVESTIMENTI LAPIDEI



CARTA DA PARATI



...E ALTRO

Pannelli acustici

Laminati decorativi

Tessuti

...

SOFFITTO

III



- Intonaco
- Piastrellato
- Rivestito
- Appeso
- Applicazioni (stucco, gesso, polistirolo)

CONTROSOFFITTO

Fisso

Mobile

- Legno
- Cartongesso
- Metallico
- Poliestere
- Plastico

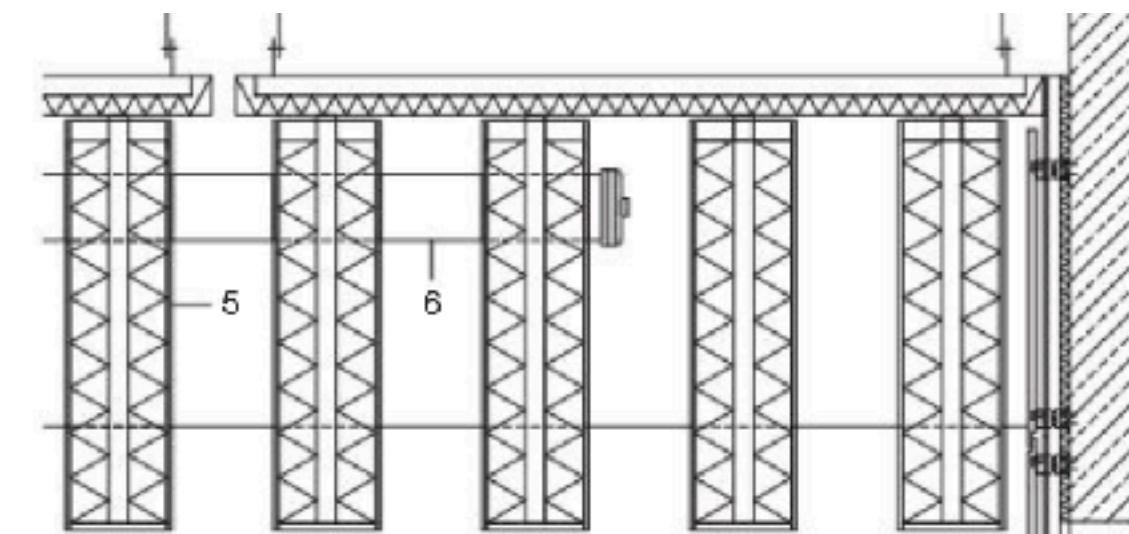
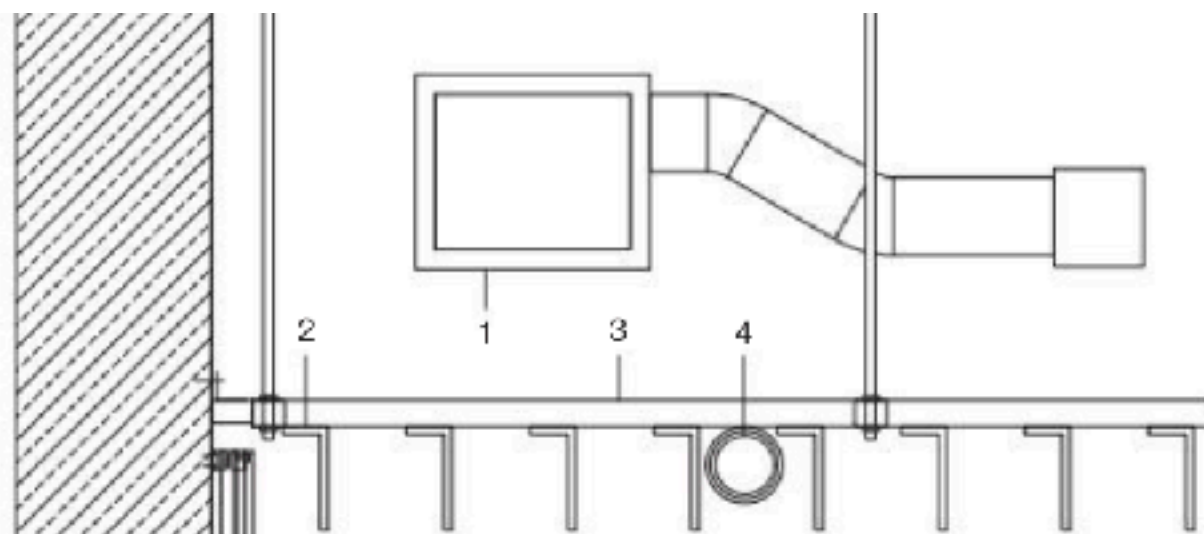

Vertical sections scale 1:20

- 1 air supply
- 2 suspended ceiling: 160/70/12 mm solid surface material louvres
- 3 supporting structure: 40 mm steel SHS grating
- 4 ceiling light: LED with colour filter
- 5 suspended ceiling: 150xØ 80 mm melamine-foam acoustic cones, sound-absorptive, affixed to supporting structure by means of regulation ring, skin of textile membrane, sound-absorbing, insusceptible to moisture, underside closed with disk of solid surface material
- 6 tubular indirect lighting, polycarbonate, between acoustic cones
- 7 vent in wall for exhaust air
- 8 wall panel surrounding swimming pool: 12 mm acrylic-based solid-surface material, air-permeable, sound-absorbing perforation, textured surface, rear surface: drill holes for bolt connection, weld of panel joints not visible to eye
- 9 15 mm silica aerogel insulation between 25 mm aluminium frame supporting structure of vertical posts and horizontally controllable profiles and clasps
- 10 100 mm reinforced concrete wall
- 11 wall panel in shower area: 12 mm acrylic-based solid-surface material, rear surface drill holes for bolt connection, weld of panel joints not visible to eye, 25 mm aluminium frame supporting structure behind it, water riser pipe
- 12 floor covering: 12 mm solid surface material, watertight, surface with slip-resistant texture as hemispherical relief, 100 x 100 mm grid, 3 mm epoxy resin coating, 60 mm lightweight concrete to falls, 250 mm reinforced concrete
- 13 water drain, flush with floor

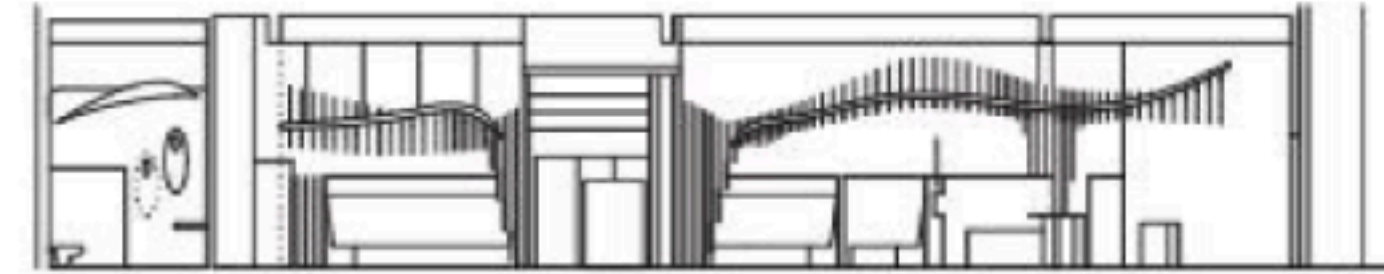
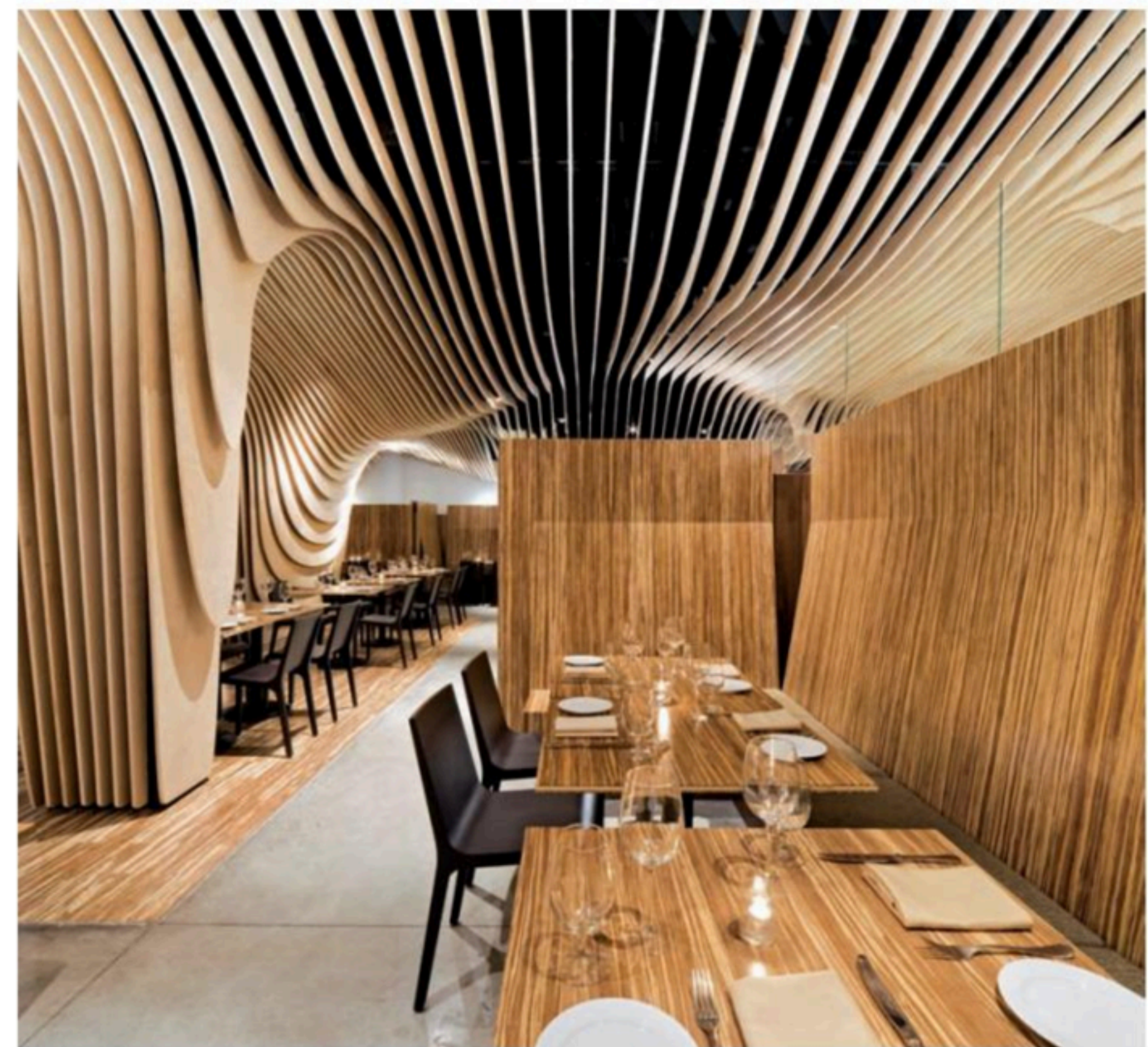
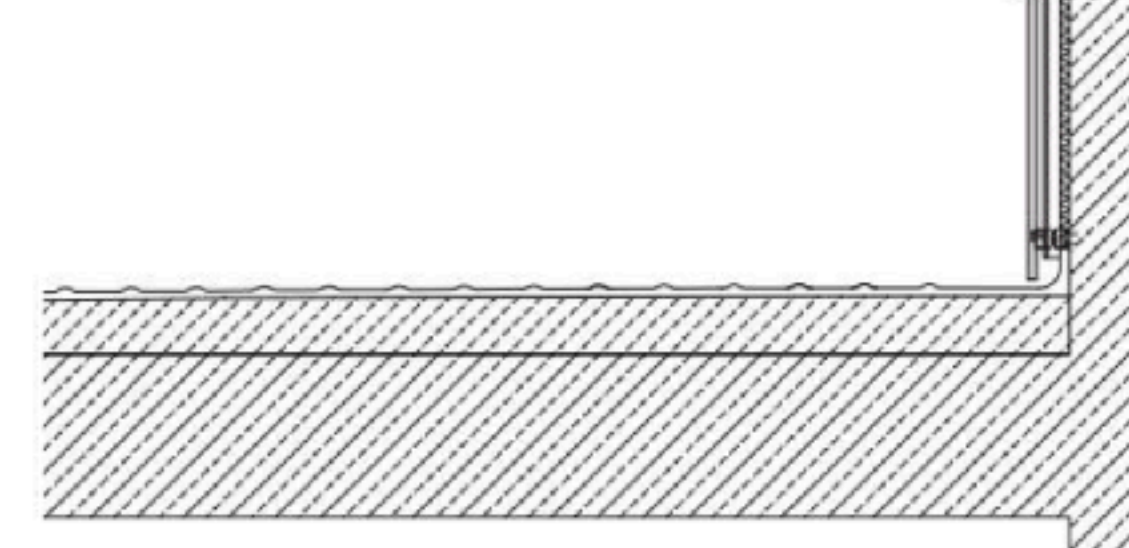
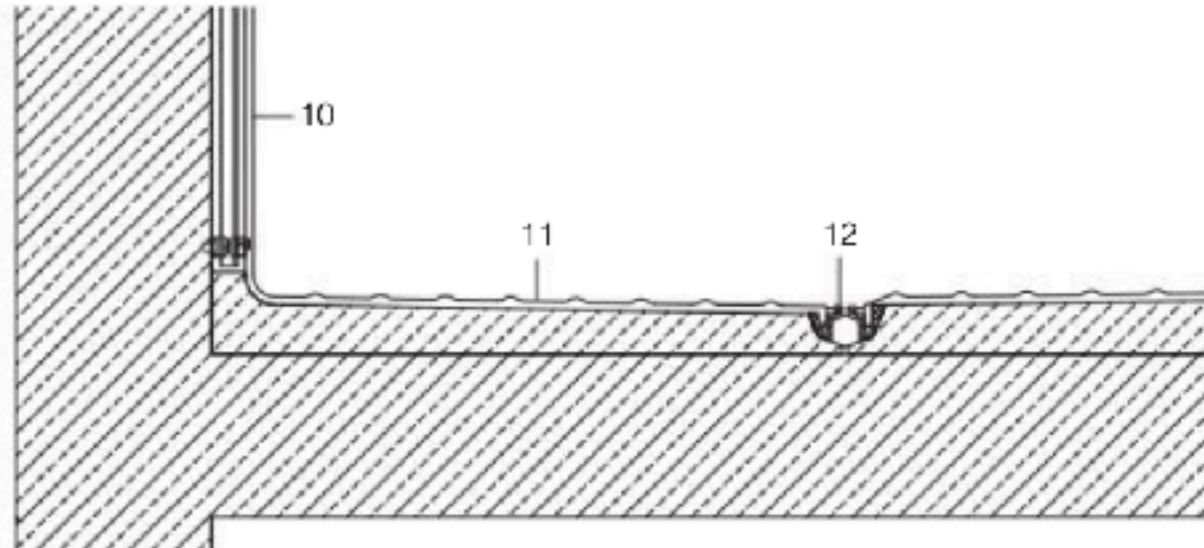

aa

Sections • Plan Scale 1:400

- 1 Restaurant
- 2 Wine store
- 3 Bar
- 4 Lounge

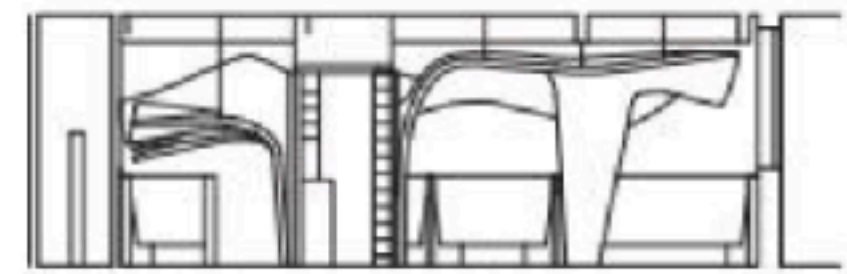

bb

PARTIZIONI

IV



PARTIZIONI

Fisso

Mobile

- Cartongesso
- Parete tese
- Pannelli lignei/arredo
- Vetro
- Metallo
- Plastica
- Tessuto, tendaggi



ALTRI USI

IV



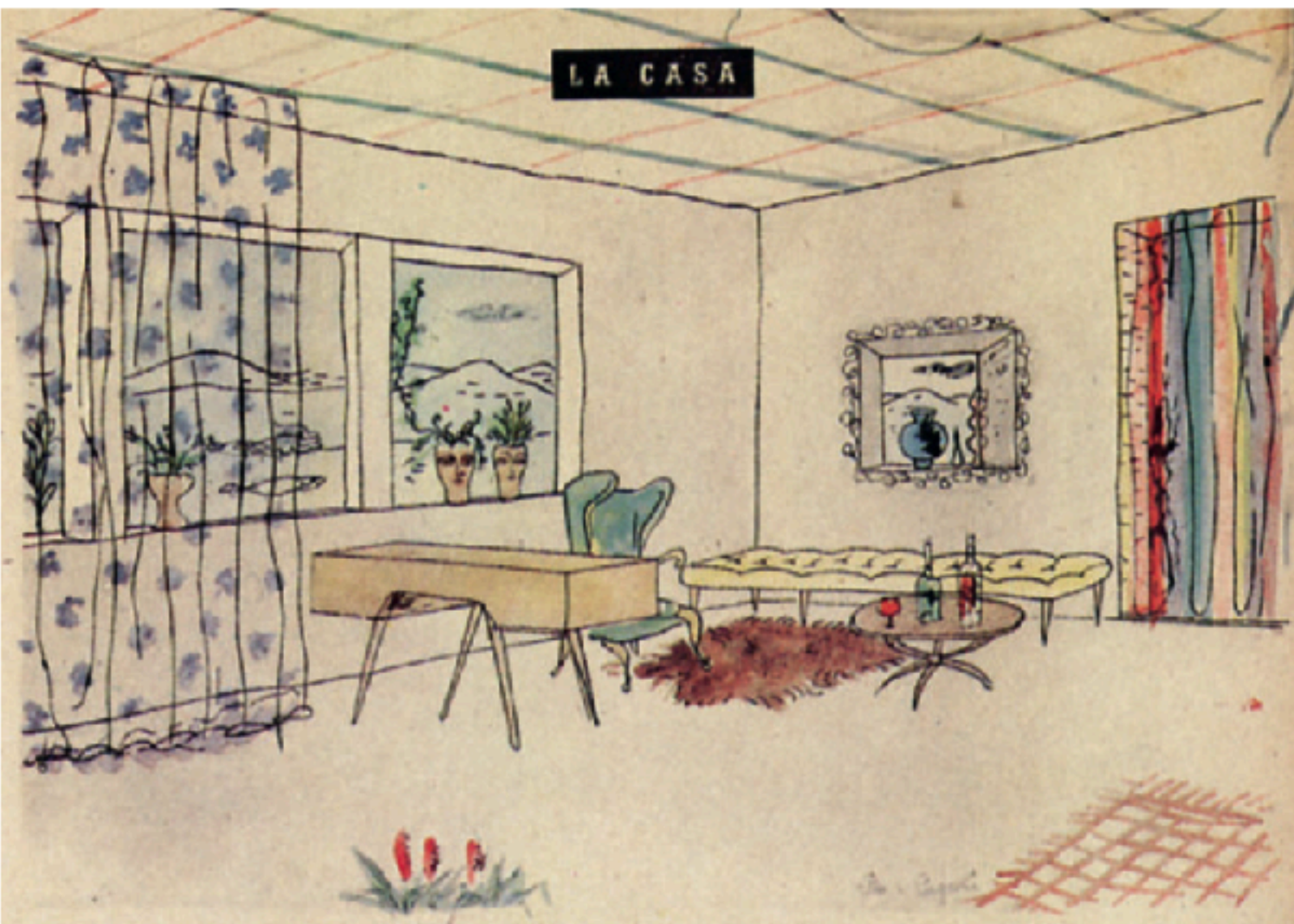

La casa alla periferia

L'arredamento di una casa alla periferia, non può essere uguale a quello di una casa al centro della città. La casa alla periferia è quasi in campagna, dalle finestre oltre le ultime case si vedono i prati, gli alberi, i monti lontani, e si desidera per essa un arredamento festoso. I mobili della casa alla periferia avranno un'aria gaia e leggera, non saranno compagnotti ma neppure cittadini, non adoperati per così il magano, il pero, il palissandro, ma il faveiro, l'acero, la quercia naturale; così per le stoffe, non dovete mettere tende di seta, portiere di velluto, cuscini di raso, ma tende di velo stampato, portiere di grossa canapa a rigoni vivaci e dovete ricoprire i mobili in fustagno di diverso colore. Come esempio vi portiamo questo angolo di stanza di soggiorno. Le pareti sono bianche; facendo le pareti bianche po-

trete mettere insieme molti vivaci colori senza pericolo di stonature. Una novità di questi tempi è il soffitto colorato; perchè lasciare bianchi e nudi i soffitti? Gli antichi li hanno sempre dipinti, un soffitto colorato dà slancio all'ambiente, è bello alzando gli occhi respirare in alto un motivo garzioso, un colore vivace. Il soffitto della nostra stanza è bianco rosso e verde, potrebbe essere a diagonali a rosoli, dipinto a cielo azzurro, a pergola e uccellini di classico memoria. Le ampie finestre sono chiuse da una tenda che dal soffitto ricade a terra, essa è in velo di cotone stampato a fiori blu. Sui davanzali delle finestre mettete quelle teste di terracotta che hanno l'aria per capelli, quei maiolini che portino i fiori sul dorso, quelle solite cassette allungate che si usavano un tempo. Nella parete di una è aperta una

finestrina chiusa da un vetro fuso incorniciata da un fregio di vimini intrecciati dipinti in bianco, essa è chiudibile esternamente mediante un avvolgibile rosso, giallo o blu; nell'interno della finestra-vetrina metterete alcuni vasi di terra verniciata o qualche vaso di servizio antico in opalina colorata, o un lume a petrolio. Il vostro quadretto vivente avrà per sfondo mutevole il paesaggio urbano, o la campagna. La porta ha una tenda vivacissima di canapa e rigoni; potete anche usare quelle sete romane di cordonato di seta, bellissime ed economiche che sono state, chissà perchè, dimenticate.

Sotto il quadro-finestra è una lunga poltrona imbottita in fustagno giallo di Napoli, la poltrona che le è vicina è imbottita egualmente in fustagno, ma in colore verde pallido; un tavolino ro-

Ho e Pagani



L'ANTICO NELLA CASA D'OGGI

I mobili antichi possono trovare benissimo posto nella casa moderna, essi portano nell'arredamento una nota di colorito romantico, di lieve poesia. Non crediate che vicino agli svelti mobili di legno curvato e di metallo non possano stare i divani Luigi XV ed i cassoni stile Impero, che il broccato ed il lampasso non intonino col cina, che i moderni soprammobili di legno scolpito e di cristallo intagliato, non vadano con le opaline ed i cristalli di Boemia. Cercate di creare un'ambiente per i vecchi mobili, cercate di renderli nuovamente utili, di dar loro una nuova vita, ma non esagerate. L'eccesso non è mai piacevole, una casa troppo piena di polverose antichità, non risulterà simpatica, né accogliente, ma un solo mobile messo in evidenza, un antico soprammobile isolato, una stoffa, un vaso, daranno a tutto l'arredamento un tono di sapiente

ricchezza. Cercate di comporre gli oggetti antichi, di affattarli di non lasciarli estranei come pezzi da magazzino. Lo schizzo di questa pagina illustra un esempio di parete composta di elementi moderni e antichi. Gli elementi antichi sono stati fusi con quelli moderni mediante una scaffalatura occupante l'intera parete. Il fondo degli scaffali è coperto di raso antico ricamato a gigli azzurri su fondo bianco, nella parete è anche un caminetto di marmo. I ripiani sostengono libri alternati con vasi, porcellane, orologi, curiosità; un quadro forma sportello ad una parte chiusa, su un'altra è dipinto un lineo sportello aperto, a stimmung di quelle tavolette del settecento, sulle quali, lettere, vasi, uccelli, fiori, erano dipinti a perfetta imitazione del vero. Si è cercato, nel disporre la parete, il ritmo e la composizione; libri,

quadri, vasi, cerano di fonderli e di comporsi. Avanti al caminetto è un divano imbottito, di velluto bianco a fiori blu, la spalliera è di legno curvato e tornito; peto, o elligio. In terra è un tappeto di mosaico veneziano a righe diagonali, bianche e rosse, di fianco al divano presso la finestra, sono una poltroncina sfuggibile con uno sgabellio, una lampada a leggio, un tavolinetto antico. Il legno degli scaffali è color naturale; potrà essere elligio o rovere.

Nelle due pagine seguenti alcuni schizzi mostrano come risolvono alcuni angoli con mobili e soprammobili antichi. Sono alcune idee, nessuna di voi ne avrà delle nuove al momento di sistemare la sua casa; un pugno dorato del '700 potrà sostenere una tenda, una manacola, lo specchio della toilette. Ai quadri antichi metterete cornici moderne, nelle cornici moderne metterete quadri

BO e PAGANI



IN CAMPAGNA



In campagna accontentate i colori più squallidi, le stoffe più impensabili; in campagna potrete fare allegremente delle pazzie. Chi si attenderebbe in città ad accostare al giallo un viola? Chi oserebbe in città sposare ad un verde smeraldo uno splendido elligio? Ma in campagna tutto è permesso; potete infine godere dei colori che vi piacciono tanto.

Non avete sempre sognato un giallo oro ed un azzurro pervicace? Nel vostro arredamento cam-

pagno-perchè non far trionfare il colore? Una comoda poltrona della stessa potrà essere ricoperta di un vivace rigato rosso e verde, ed entrare a far parte del soggiorno; che direte di un divano di campagna. Una tenda a rigoni bianchi e verdi la ripara; ai lati sono due « solette » di legno verde, piene di vasi; potrete ottenere un effetto meraviglioso di colore: iris viola e bianchi al primo gradino, talipani gialli e rose e ranuncoli rossi al secondo, fresie e giunchiglie al terzo, margherite e rose al quarto, e così via col variare della stagione, bocche di lupo e girasoli, gladioli e ranuncoli, zioni e astri.

Un divanetto panchina ed una

sedia in legno, dipinti in verde con gambe di metallo, ed un divanetto di vimini dipinto di bianco, formano centro; potrete offrire una elegante merenda servendovi della carrozina di legno a ruote disuguali. Per la vostra bambina sono la poltroncina coperta di tessuto stampato tiroloso, con il cestino da lavoro.

Non vi piacerebbe avere assieme a quelli vestiti questa divertente coppia di polli di ceramica?

Mille e mille altre idee potrete avere per la campagna, se come approssicare la tavola, se come disporre le tende ed i fiori, noi ne lanciamo qualcosa, a voi adossate, trovatevi qualche altra.

APPARATI

RIUSO, RICICLO, SOSTENIBILITÀ

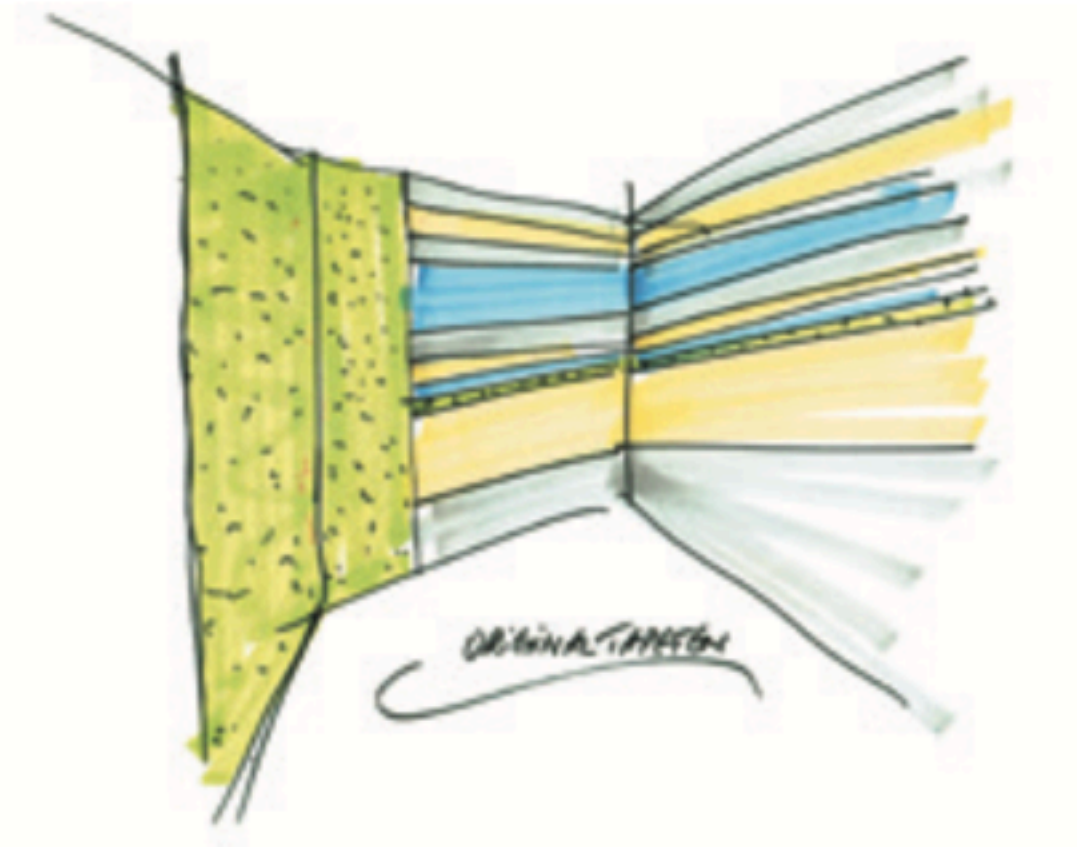

NUOVE TECNOLOGIE E SISTEMI ILLUMINANTI

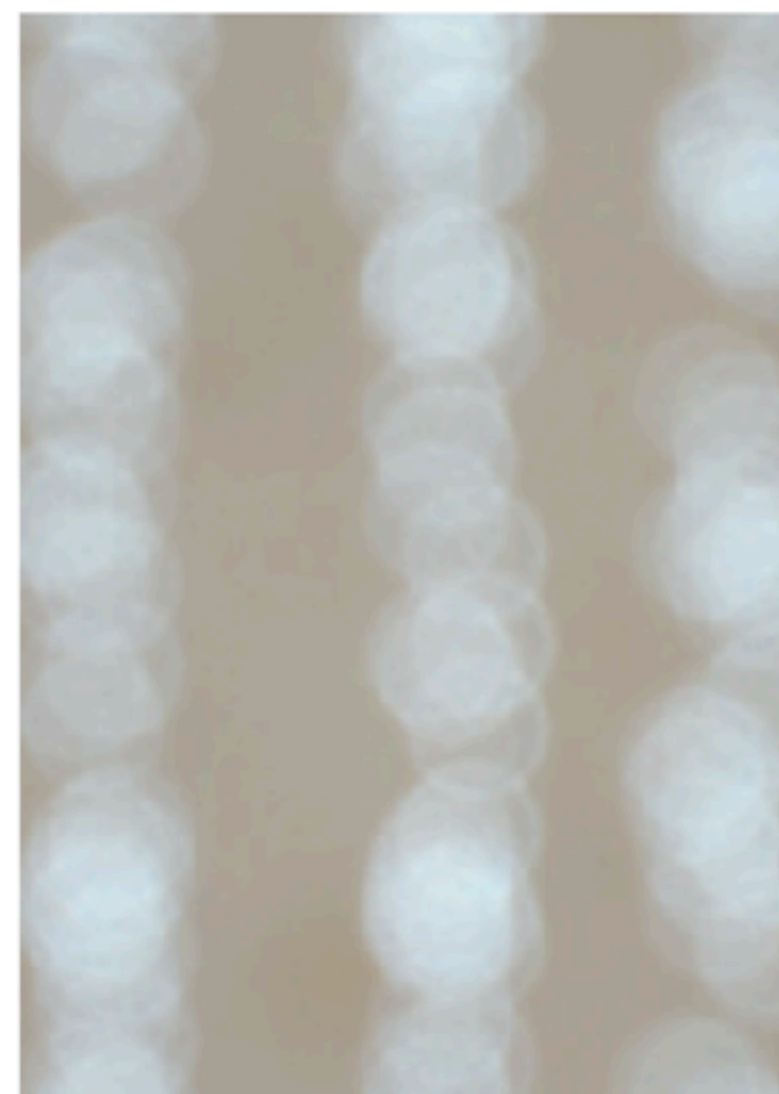



RISORSE BIBLIOGRAFICHE

- Giuseppe Pagano-Pogatschnig, / *«materiali» nella nuova architettura*, in «La Casa Bella», n. 41, maggio 1931, p. 14
- Detail, numeri monografici dedicati ai vari materiali
- Gerhard Hausladen, Karsten Tichelmann, *Interiors Construction Manual*, Edition Detail, 2010
- DETAIL Materials + Finishes, Edition Detail, 2016

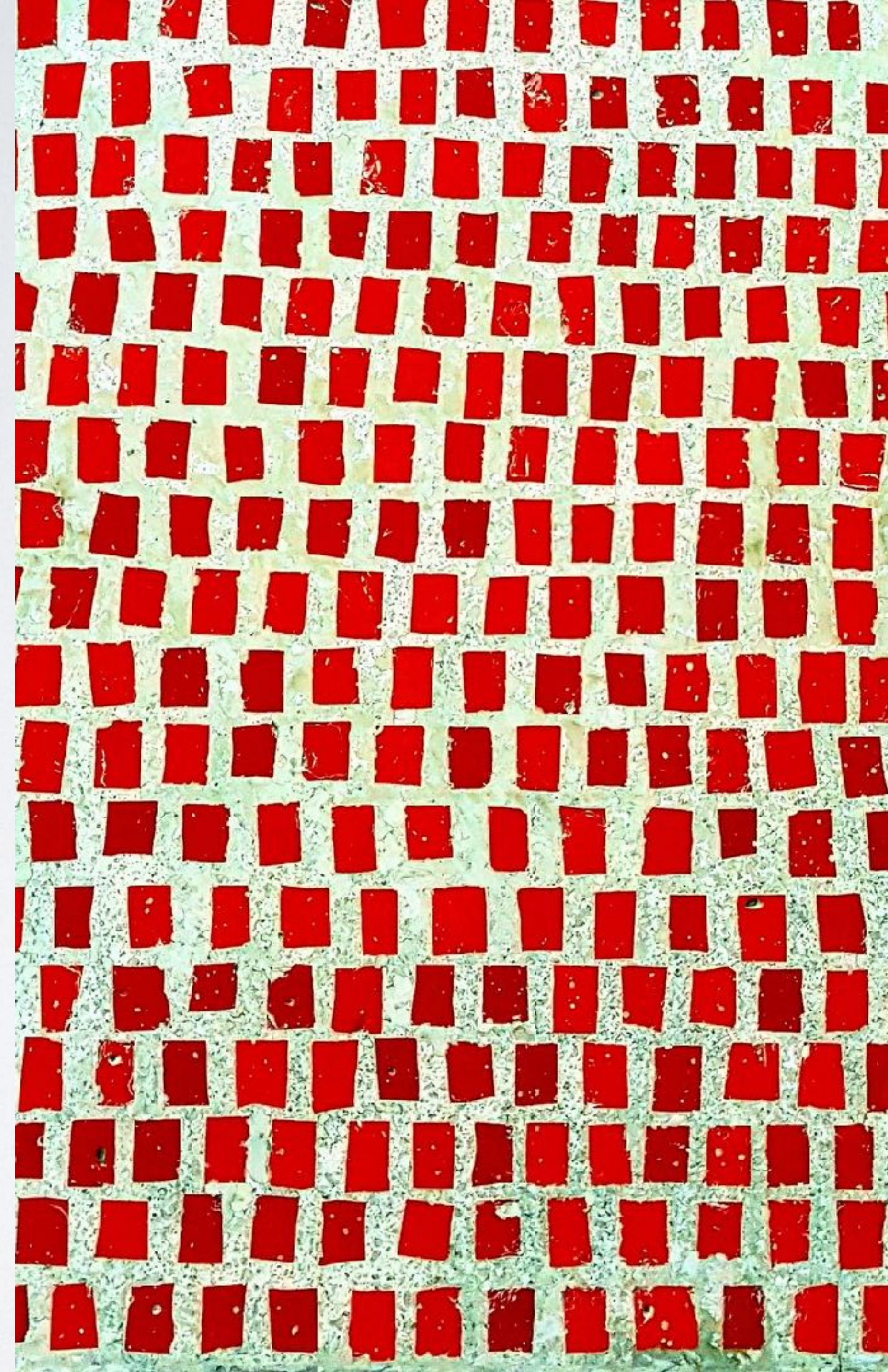

BIBLIOGRAFIA



Spaziodrammi

Categoria: **Design**

Creato da: **Eliana Martinelli**

▶ PLAY



<> EMBED



“ L'architettura ha a che fare con la complessa realtà del nostro quotidiano e costruisce la relazione tra la città (comunità) e la casa (persone). In un momento di distanza obbligata, come quello che stiamo vivendo, è necessario ripensare questo rapporto.

Il podcast del Laboratorio di Progettazione dell'Architettura III dell'Università degli Studi di Firenze (Docenti: F. Collotti, E. Martinelli) propone nuove modalità di trasmissione e insegnamento dell'architettura.

Nuovi ... **Maggiori informazioni**

”

- | | | |
|--|--------|-------|
| ▶ Spaziodrammi Interiors - Ep. 2 - Ornamento e delitto | 07 apr | 09:52 |
| ▶ Spaziodrammi Interiors - Ep. 1 - L'eliminazione dei mobili | 31 mar | 11:18 |
| ▶ Spaziodrammi Interiors - Introduzione - Le distanze invisibili | 24 mar | 08:24 |
| ▶ Spaziodrammi - Ep. 3 - La facciata | | |

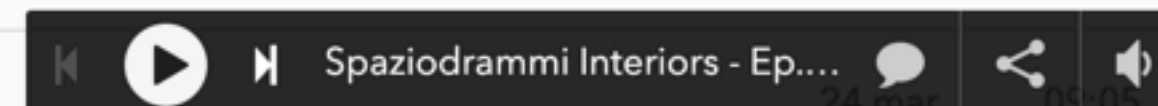

<https://www.spreaker.com/show/spaziodrammi>

PER L'ESAME

- **Tavola dei materiali con abaco**

A vostra discrezione la modalità di rappresentazione (in modo coerente con il resto della presentazione)

Essenziale:

1. immagini esemplificative dei materiali scelti,
2. elementi tecnici essenziali relativi ai materiali presentati
3. Inserimento nel progetto